



DIPLOMUAN ARKITEKTËT E PARË NË KOSOVË

UBT organizoi ceremoninë e diplomimit për studime Master...**F03**

KADETËT E QSU-së, STUDENTË TË UBT-së

Disa nga kadetët e Qendrës për Studime Universitare (QSU) janë duke studiuar në UBT...**F04-5**



UBT VATËR E ARSIMIT SUPERIOR DHE E PERSPEKTIVES

Shikuar historikisht, arsimi në gjuhën shqipe në Kosovë dhe në...**F010**

FORD - MARKETINGU

Kjo kompani zyrtarisht quhet Ford Motor Company e më tutje do t'i referohem si Ford...**F06**



NË TELEKOMUNIKACION S'KA ETIKË, POR KONKURRENCË

Në telekomunikacion nuk punohet sipas etikës, por sipas konkurrencës...**F018**

CERTIFIKOHEN NGA QUALITY AUSTRIA

Në një ceremoni organizuar në Universitetin për Biznes dhe Teknologji, 12 kandidatë...**F011**



STUDENTËT IA NDËRROJNË PAMJEN KRYEQYTETIT

Hartat informuese për trashëgiminë kulturore të Prishtinës të vendosura në një kuti afër dy metra katrore pranë NEWBORN, mbi 40 shporta për...**F016**

ENGINEERING

Engineering is not only a discipline or profession but also an ART of acquiring and applying...**F016**

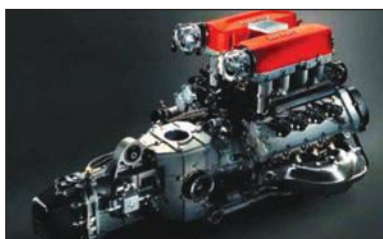

UBT model për Austrinë

"Sistemi edukativ austriak është në buzë të kolapsit, për shumë arsye, si për koston e lartë ndaj shtetit, jo-fleksibiliteti i mjaftueshëm të reagojë në ndryshimet e mëdha brenda shoqërisë. Prandaj, ne kemi filluar të prezantojmë UBT-në si model për ndryshimet e ardhshme në sistemin e lartë edukativ", thotë profesresha në Departamentin e Arkitekturës, Caroline Jeager Klein. **F08**



Danube University Krems edhe në Kosovë



Danube University Krems
University for Continuing Education

"Janë bërë shumë punë në këtë partnership, që në fund rezultoi me marrëveshje në mes të Danube University Krems dhe Universitetit për Biznes dhe Teknologji (UBT)", tha Bouchaib Bali, udhëheqës i Departamentit për Menaxhment dhe Ekonomi nga Danube University Krems, gjatë hapjes zyrtare të programit, në Prishtinë.**F012**

Editorial

UBT – Për herë të parë në Kosovë...

**EDMOND HAJRIZI**
President i UBT-së**Kur je i pari**

Në UBT ka ndodhur jo shumë rrallë të përdoret fjala “për herë të parë në Kosovë”.

Edhe në këtë editorial do të gjeni përmbajtje të tilla. Për herë të parë në Kosovë diplomuan studentët në fushën e arkitekturës, planifikimit hapësinor dhe menaxhimit të projekteve, për herë të parë në Kosovë diplomuan studentët në fushën e integritimeve evropiane, për herë të parë në Kosovë u aftësuan dhe u certifikuan ciceronët turistikë... Kështu është kur të jesh i pari ...

Akreditimi

UBT është duke e kryer me sukses të plotë vlerësimin e jashtëm. Tani presim edhe raportet e ekspertëve dhe vendimin e Këshillit Nacional për Cilësi. Studentët dhe stafi i UBT-së edhe në këtë rast treguan cilësitë e tyre dhe ndërlidhjen e fortë që e kanë me UBT-në.

Hulumtimi

UBT në këtë vit është organizator dhe mikpritës e konferencës ndërkom-

bëtare SWIIS (tetor 2010).

Kjo ngjarje shkencore do të kontribuojë që Kosova të hyjë në listën e vendeve me aktivetete shkencore të nivelit botëror. Pritet një pjesëmarrje masive e shkencëtarëve nga e gjithë bota. Afati i dorëzimit të punimeve për të marrë pjesë në këtë konferencë është fundi i qershorit.

Kampusi i UBT-së

UBT Team ka përfunduar me sukses projektin kryesor të kampusit të ardhshëm universitar të UBT-së. Tani pritet marrja e lejes së ndërtimit dhe fillimi i punës.

Kampionati Botëror i Futbollit 2010

Kosova edhe kësaj radhe nuk mund të jetë pjesëmarrëse në këtë ngjarje botërore. Si kundërveprim, ekipi i robotëve të UBT-së që luajnë futboll “Skënderbeu” do ta përfaqësojë Kosovën në kampionatin evropian dhe atë botëror të FIRA-s. ... Shumë vende vetëm mund të mendojnë për këtë, sepse realisht sot ato nuk kanë mundësi të garojnë.

**— I M P R E S U M —**

UBT News - Gazetë e studentëve të UBT-së.

KRYEREDAKTORE: Naile Demiri

REDAKTOR PERGJEGJES DHE REALIZIMI TEKNIK: Herolind Beqaj.

ADRESA: www.ubt-uni.net



**UNIVERSITY EDUCATION
FOR BUSINESS AND TECHNOLOGY**
AMERICAN EUROPEAN UNIVERSITY

UBT organizoi ceremoninë e diplomimit për studime Master

Diplomuan arkitektët e parë në Kosovë



Prishtinë, 7 maj 2010 - Përfundoi me sukses gjenerata e parë e programit Master në fushën Arkitekturë, Planifikim Hapësinor dhe Menaxhimi i Projekteve në Universitetin për Biznes dhe Teknologji (UBT), program që ofrohet për herë të parë në Kosovë. Ndaj me këtë rast UBT organizoi ceremoni solemne për studentët e diplomuar në këtë drejtim.

Ceremonia u hap me intonimin e Himnit të Kosovës dhe më parakalimin e të diplomuarve dhe vijoi me fjalën e presidentit të UBT-së, prof. dr. Edmond Hajrizi.

Duke folur para të pranishmëve, prindër, familjarë dhe

miq, përfaqësues të institucioneve të Republikës së Kosovës dhe të atyre ndërkombëtare, përfaqësues të medieve, profesorë dhe studentë të UBT-së dhe të ftuar të tjerë z. Hajrizi tha: "Ju dëshirojmë mirëseardhje në ceremoninë e përfundimit të studimeve dhe ceremoninë e diplomimit të studentëve të nivelit Master në Arkitekturë, Planifikimit Hapësinor dhe Menaxhimi i Projekteve në UBT. Kjo ceremoni është si rezultat që del nga një përkushtim i juaj dyvjeçar për të studiuar dhe për të ndërtuar një dije dhe një personalitet lideri në njërin prej profesioneve të zgjedhura nga ju, me qëllim të arritjes së një cilësie më

të lartë jetësore për ju dhe shoqërinë tonë kosovare", tha Hajrizi.

"UBT ka menduar se Kosova ka nevojë për ekspert të fushës në fjalë. Kjo është mundësuar falë një planprogrami modern që UBT e ka krijuar, duke u bazuar në standardet evropiane dhe amerikane të studimeve por edhe në bazë të nevojave dhe kërkesave që dalin nga tregu i punës. Po ashtu programi në fjalë është mundësuar edhe falë angazhimit të një stafi akademik me një eksperiencë të lartë ndërkombëtare në shkencë por edhe në aspektin profesional. Më shumë se 20 profesorë dhe ekspertë, nga universitete

dhe institucione partnere me renome botërore, kanë sjellë dhe po sjellin në UBT përvijën dhe dijen e tyre në këto programe ku ju, të nderuar absolventë, keni studiuar. Kjo ka krijuar një ambient unik ndërkombëtar, ndërkulturor dhe interdisiplinar jo vetëm në Kosovë por edhe më gjerë dhe duke krijuar një atmosferë të tillë me të gjitha kushtet për studime Master sot erdhëm në përfundim ta mbyllim një program të suksesshëm", përfundoi rektori E. Hajrizi.

Pas fjalëve përshëndetëse ka vijuar ceremonia e diplomimit, me dhënien e betimit nga të porsadiplomuarit dhe me marrjen e diplomave.

I pranishëm gjatë ceremonisë ishte edhe Zëvendës-presidenti i UBT-së, Derek Schields, i cili mbajti një fjalë rasti.



IPKO, kompani e suksesshme në vend

"Ngritja dhe menaxhimi i suksesshëm i ndërmarrjes", ishte tema e cila u ligjërue nga Akan Ismaili, themelues i kompanisë më të suksesshme në vend IPKO, para studentëve dhe profesorëve të Universitetit për Biznes dhe Teknologji (UBT).

Akan Ismaili ka folur edhe për historikun e kompanisë, rreth afarizmit dhe sukseseve të IPKO-së. "Edhe popujt e vegjël kanë njerëz të mëdhenj", tha dekani i MBE, prof.dr. Musa Limani, gjatë prezantimit të Akan Ismailit.



Kadetët e QSU-së – studentë të UBT-së

Disa nga kadetët e Qendrës për Studime Universitare (QSU) janë duke studiuar në Universitetin për Biznes dhe Teknologji, falë bashkëpunimit të shkëlqyeshëm ndërmjet dy institucioneve. UBT News ka përcjellë nga afër jetën dhe angazhimet e këtyre kadetëve.

Naile DEMIRI

Në Qendrën për Studime Universitare (QSU) sot janë 49 kadetë, prej tyre 44 meshkuj dhe pesë femra. Kadetët e QSU-së shkollohen në universitete private, si në AUK dhe në Universitetin për Biznes dhe Teknologji (UBT).

QSU, përveç studimeve nëpër Universitete, kadetët e tyre i ka të përfshirë edhe në trajnimet që mbahen në kuadër të FSK-së. Atje ata me anë të ligjëratave dhe stërvitjeve të rregullta, të cilët i realizojnë instruktorët që janë të certifikuar për lëmit përkatëse nga ekipet trajnuese të NATOS-s. Kadetët përveç që shkollohen në QSU dhe në universitete private, e gëzojnë edhe nga një pagesë për shpenzime personale prej QSU-së. Rezultatet dhe shqetësimet eventuale të kadetëve nëpër universitete i përcjellë oficeri për çështje akademike, i cili shërben si urë lidhëse mes komandantit të QSU-së dhe universitetit.

"Konsideroj se aftësimi i pjesëtarëve të Forcës së Sigurisë së Kosovës në momentin aktual është duke i kryer me sukses detyra e gatishmërisë emergjente. Rol të rëndësishëm në këtë aftësim kanë edhe disa oficerë-trajnuar të KFOR-it. Kujtoj se kishte me qenë e rëndësishme që ky trajnim-aftësim të bëhet edhe më i avancuar në kuptim të përgatitjes së FSK-së edhe për kryerjen e detyrave tjera, të

cilat nuk mund t'i kryen edhe Policia e Kosovës. Po ashtu mendoj se ka nevojë të mendohet edhe për trajnimin e një pjese të FSK-së për detyra ushtarake", thotë Ramadan Qehaja, ligjërues në UBT, i cili shton se "Që tani duhet të fillojmë të mendojmë për riorganizim të mirëfilltë të Forcës së Sigurisë së Kosovës qoftë në aspektin numerik apo të aftësimin të saj konform nevojave dhe kushteve për anëtarësim në NATO. Prandaj performanca e saj do të duhej të ndryshoj pas vitit 2012, kur edhe duhet të bëhet operacionalizimi i plotë i kësaj force".

Sipas Major Haki Xhemaili, drejtor i Qendrës për Studime Universitare (QSU), "Misioni i Qendrës për Studime Universitare (QSU), është që të përgatisë oficerë të arsimuar e të stërvitur, që të jenë në gjendje të gjykojnë drejtë, të komunikojnë qartë, të udhëheqin dhe të përballen suksesshëm me sfidat e së ardhmes, pastaj të përgatisin oficerë lehtësisht të integrueshëm, të ndërveprueshëm me vendet e NATO-së, në mënyrë që t'u hapet perspektiva për karrierë konkurruese e të qëndrueshme".

RREGULLAT - RIGOROZE

Përveç studimeve të dyanshme, kadetët kanë edhe rregulla në QSU, që janë rigoroze, të cilëve duhet t'u përmbahen, në të kundërtën ata përgjigjen në bazë të procedurave standarde oper-



ative për secilin përjashtim të rregullit. Ata që i përmbahen këtyre rregullave i kanë edhe privilegjet e tyre. Privilegjet arrihen me performancë të lartë në universitet, përkatësisht duke arritur notë të lartë, për çka shpërblehen me ditë të lira pushimi apo dhurata të tjera, gjegjësisht me ndonjë formë tjetër të stimulimit e deri te ndonjë dekoratë apo shpërblim tjetër, të cilën e jep komandanti i FSK-së apo ministria.

Pas mbarimit të studimeve në QSU disa prej ish-kadetëve kanë vazhduar shkollimin edhe më tutje nëpër shtete të ndryshme të botës. Raste të tilla kemi, si Kadri Berisha, që është trajnuar për këmbësori në Angli, Meriman Suka, për këmbësori në SHBA, Jeton Ahmeti, për trajnim për IT në Amerikë dhe Dedë Hiseni, që ka përfunduar trajnimin për logjistikë në Amerikë, etj.

NJË DITË NË QSU

Për të përshkruar një ditë të zakonshme në QSU do të ishte e vështirë pasi që do të duhej kohë për t'i përmendur të gjitha aktivitetet dhe angazhimet të cilat zhvillohen brenda 24 orëve.

Një ditë e zakonshme për kadetët e QSU-së fillon në ora 5:00 të mëngjesit.

Prej orës 5:00 kadetët fillojnë me higjienën personale, ku vazhdojnë me ushtrimet fizike të cilat janë të parapara me planin që të zhvillojnë nivelin e forcës fizike të kadetëve.

Në ora 7:00 bëhet rreshtimi për ngritjen e Flamurit, ku më pastaj vazhdojmë për ngrënien e mëngjesit.

Kadetët janë të obliguar që në orën 8:30 të kenë në gjendje të rregullt dhomat e tyre sipas rregulloreve dhe standardeve të përcaktuara brenda Qendrës për Studime Universitare, në të kundërtën pasojnë dënimet.

Brenda kohës së paradites

zhvillohen stërvitje të planifikuara në kuadër të FSK-së, të udhëhequra nga instruktorët e QSU-së.

"Në anën tjetër, unë dhe disa prej kolegëve të mi varësisht prej orarit ndjekim ligjëratat edhe në Universitetin për Biznes dhe Teknologji (UBT) në vitin e tretë në Drejtimin "Shkenca Kompjuterike", thotë Vedat Shaqiri, kadet i vitit të tretë në Shkenca Kompjuterike dhe Inxhinieri në UBT.

Ligjëratat dhe trajnimet të cilat zhvillohen në QSU janë primare për të gjithë kadetët pavarësisht obligimeve të cilat ne mund t'i kemi në UBT.

Në orën 13:00 kadetët e kanë orarin e ngrënies së ushqimit të drekës.

"Pasditeve zakonisht jemi të angazhuar për të kryer detyrat e tona, të cilat na përcaktohen nga oficerët e zinxhirit komandues për zhvillimin dhe trajnimin tonë. Njëherësh gjatë pasditeve mbahen studime laboratorike, pastaj zhvillohen aktivitete të ndryshme që ndikojnë pozitivisht në jetën si kadet. Këto aktivitete vazhdojnë deri në ora 23:00. Në rast se nuk kemi ndonjë aktivitet shtesë, jemi të lejuar të flemë prej orës 23:00. Në rast se jemi të ngarkuar me ndonjë detyrë specifike, koha mund të kalojë edhe orën 24:00, ose edhe të zbardh drita pa bërë fare gjumë. Sfidat e këtyre nuk janë aspak demoralizuese për ne, përkundrazi ato ndikojnë në mënyrë të vazhdueshme që të zhvillohemi për të punuar për vendin tonë në të ardhmen dhe





të përballemi me sukses me sfida të së ardhmes”, thotë Shaqiri.

A ËSHTË PËRMBUSHUR KONTRATA MES MFSK, QSU-UBT

“Prandaj ajo që na është ofruar dhe zbatuar në QSU nuk mund të ofrohet askund në vend. Gjithashtu edhe UBT ka ofruar kushte shumë të mira gjatë tri viteve të studimit në universitet, duke i realizuar premtimet e bëra në fillim nga stafi udhëheqës dhe nga vet presidenti i UBT-së”, thotë Vjosa Maloku, kadete në QSU dhe studente në UBT

QSU NUK TOLON DALLIME GJINORE, RACORE APO ETNIKE

Po ashtu edhe Fatbardha Osaj, kadete po ashtu edhe studente e Shkencave Politike dhe Diplomaci në UBT, thotë se ndihet shumë krenare, që ka pas fatin të bëhet pjesëtare e FSK-së, përkatësisht e Qendrës për Studime Universitare (QSU), po ashtu edhe studente e Universitetit për Biznes dhe Teknologji UBT.

“Ky edhe është privilegj i veçantë që të gjithë nuk mund ta kenë, ngase kërkohen

aftësia, përkushtimi dhe dashuria ndaj uniformës. Gjithmonë duke ia ditur rreñjet dhe prejardhjen e kësaj force, misionin dhe vizionin e saj, UBT-ja më ka ofruar pjesën tjetër të aftësive profesionale, duke më ofruar mundësi shumë të mira. Këtu kam pasur fatin të bashkëpunojë me profesorë ndërkombëtar, të cilët kanë sjellë përvojat e tyre nga vendet e ndryshme të Evropës dhe botës, që kanë ndikuar te unë në shtimin e njohurive”, tha ajo.

“Gjatë shkollimit katërvjeçar si kadete, kam mësuar shumë gjëra për jetën ushtarake, të cilën duke e kombinuar me njohuritë tjera që kam fituar gjatë studimeve në UBT, do të vazhdoj të kontribuoj për vendimtim si oficerë në FSK. Kam një vetëbesim dhe përkushtim të madh për punën time në të ardhmen ku do të jap maksimumin nga vetja, që pa dyshim me vullnet do t’i tejkaloj të gjitha vështirësitë dhe pengesat që do ti has gjatë karrierës sime si oficerë, pasi që në QSU jemi të trajnuar që të ballafaqohemi me sfida dhe situata të ndryshme”, tha Osaj.

Jeta si kadete është shumë dinamike dhe stresuese, sepse përballen me sfida dhe



aktivitete të ndryshme gjatë gjithë kohës. Po ashtu zbatimi i përpiktë i një rregullore të brendshme, e cila zbatohet për të gjithë kadetët njëjtë nuk tolerohet që të ketë dallime gjinore, racore apo etnike.

“Edhe mua personalisht do të më pengonte sikur të trajtoheshim në ndonjë mënyrë më të veçantë se djemtë pasi që dëshirojmë të jemi të barabarta me ta, ku kemi dëshmuar forcat tona që edhe ne si femra mund të jemi pjesë e kësaj qendre me këto standarde mjaft të larta, ndaj nuk kemi nevojë të trajtohemi më ndryshe”, përfundon Osaj.

MARRËVESHJA ENDE ËSHTË AKTUALE MES UBT-së DHE MFSK-së

Shkollimi i kadetëve në universitete private ka filluar në vitin 2005 kur dy institucionet, si Universiteti për Biznes dhe Teknologji (UBT) dhe Trupat Mbrojtëse të Kosovës (TMK) patën nënshkruar memorandum për bashkëpunim të ndërsjellët. Memorandumin në fjalë e patën nënshkruar presidenti i UBT-së, Edmond Hajrizi, dhe komandanti i TMK-së gjeneralletënant, Agim Qeku.

Në kuadër të këtij

bashkëpunimi, UBT-ja ka dhe po siguron bursa për studentët që do shërbejnë në FSK, pastaj ky institucion akademik ka dhënë bursa edhe për oficerë të TMK-së për programin master (International engineering management).

Vlen të përmendët gjithashtu edhe një pikë e veçantë e këtij momerandumi, ku thuhet se UBT-ja jep bursa edhe për femijet e dëshmorëve dhe martirëve të rënë në Luftën Çlirimtare të Kosovës. Ky program bashkëpunimi përsëritet çdo vit.

Vlen të përmendet se iniciatore për bashkëpunim mes këtyre dy institucioneve ka qenë UBT-ja, ndaj edhe UBT-ja është ndër institucionet e para që ka dhënë bursa, por që edhe tash jep për ish-studentët që kanë shërbyer në TMK dhe për studentët që janë në QSU, në kuadër të FSK.

Presidenti i UBT, Edmond Hajrizi thotë se marrëveshja ende është aktuale. “Kemi shumë marrëdhënie të mirasidomos me Ministrinë e Forcës së Sigurisë të Kosovës dhe me ministrin e MFSK-së, ndaj besoj se do të kemi edhe në të ardhmen, pasi që të dy këto institucione angazhohemi për ngritjen e kapaciteteve për

ndërtimin e shtetit.

UBT është përzgjedhur nga ta, sepse është universitet ndërkombëtar me cilësi të lartë të studimeve”, tha Hajrizi.

PJESËMARRRËS NË KAMPIONATIN EVROPIAN TË ROBOTËVE

Gjithashtu kadetët Jeton Ahmeti dhe Faton Bektashi (ky i fundit është edhe komandant i kadetëve) kanë qenë pjesë e ekipit të futbollit të robotëve të UBT-së ‘Skënderbeu’, të mbajtur në Zvicër, në vitin 2008. Po ashtu, në vitin 2009 kanë qenë edhe bashkorganizator të kampionatit, që cili u mbajt në Kosovë, përkatësisht në Universitetin për Biznes dhe Teknologji - UBT.

GJENERATA E PARË TASH ME GRADA

Gjenerata e parë e kadetëve të diplomuar në vitin 2009 u avancuan edhe me grada. Kështu, nga të diplomuar prej QSU janë graduar në rangun e nëntogerit: Kadri Berisha, Arian Xhezairi, Dedë Hiseni, Meriman Suka dhe Blerant Hasani, të cilët tash janë duke shërbyer në Brigadën për Reagim të Shpejtë në kuadër të FSK-së, po ashtu të gjithë kanë diplomuar edhe në UBT.

KATËR NË UBT

Në muajin qershor të këtij viti pritet të diplomojë gjenerata tjetër, prej tyre katër janë duke u shkolluar në UBT, e të cilët do të gradohen në rangun e nëntogerit, e këta janë: Fatbardha Osaj, Faton Bektashi, Vjosa Maloku dhe Jeton Ahmeti. Ndërkaq ende janë duke studiuar në UBT e në QSU: Alban Bunjaku, Alban Bujupi, Adem Hamza, Vedat Shaqiri, Visar Nura, Getoar Rexhepi, Naim Zybera e Driton Haxhijaj.



Ford – Marketingu

AGRON R. BERISHA,
STUDENT NË UBT



PËRSHKRIM PËR KOMPANINË FORD

Kjo kompani zyrtarisht quhet Ford Motor Company e më tutje do t'i referohem si Ford. Fordi, që në berzën NYSE të New Yorkut mban shenjën "F", është korporatë amerikane shumëkombëshe, e cila gjendet në Dearborn të Michiganit, në periferi të Detroit-it. Ky prodhues automobilash është themeluar nga Henry Ford, i cili filloi punën në qershor të vitit 1903. Kompania, përveç brendeve të saj Ford, Lincoln dhe Mercury, po ashtu ka në pronësi edhe Volvo-në e Suedisë, një pjesë të vogël të Mazda-s të Japonisë dhe Aston Martin të Anglisë. Ish-degët e Fordit – Jaguar dhe Land Rover i janë shitë kompanisë Tata Motors të Indisë në Mars të 2008.

Aktualisht Fordi, është prodhuesi i katërt më i madh botëror, duke u bazuar në shitjen vjetore të automobilave, menjëherë pas Volkswagen-it. Në 2007 Ford ra nga pozita e dytë në të tretën, për shitjet vjetore në SHBA. Kjo ndodhi

për herë të parë në 56 vitet e fundit, dhe u rendit pas General Motors dhe Toyota. Megjithatë, në 2008 në Evropë mori pozitën e dytë, pas Volkswagen-it.

Në rangun e përgjithshëm, në vitin 2008, magazina Fortune, e cila për çdo vjet publikon 500 kompanitë më të suksesshme amerikane, e rendit Fordin si kompania e 7-të amerikane me të ardhura globale prej 146 miliardë dollarë. Gjatë 2008-ës, Fordi ka prodhuar 5.532 milion automobila dhe ka punësuar rreth 213.000 punëtor në rreth 90 vende të botës. Pesë automjete të Fordit renditen si më të mirat për kategoritë e tyre, dhe 14 automjete, nga 1 herë kanë zënë vendin e parë.

Ford po ashtu ka edhe kompaninë e vet për kredi e cila quhet Ford Motor Credit Company.

Prej tërë zhvillimit dhe ecurisë së Fordit nëpër kohë, ka lindë edhe një lëvizje këshillëdhënëse që quhet "Fordism", e cila rrjedhë prej themeluesit të Fordit – Henry Ford. Kjo lëvizje përmban këshilla dhe udhëzime se si duhet punuar në industrinë prodhuese me sukses. Po ashtu në vete përmban edhe fjalë të mençura që i kanë thënë Henry Ford dhe pasardhësit e tij.

HISTORIA E FORD MOTOR COMPANY

Kjo kompani ka filluar punën në vitin 1903 në një fabrikë të adoptuar me 28.000 dollarë investime para të gatshme, nga 12 investitorë, 2 prej të cilëve më të rëndësishmit ishin John dhe Horace Dodge (të cilët më vonë do t'a themelojnë kompaninë e tyre për vetura). Gjatë viteve të para, kompania prodhonte vetëm pak vetura në ditë

në fabrikën e vet. Një grup prej 2 ose 3 punëtorëve punonin në prodhimin e një veturës nga pjesët që ishin prodhim të kompanive të tjera. Henry Ford ishte 40 vjeç kur themeloi Ford Motor Company, e cila do të bëhet një nga kompanitë më të mëdha dhe më fitimprurëse botërore, e cila ishte ndër të paktat që e përballoi "Great Depression". Si një nga kompanitë më të mëdha botërore, Ford është kontrolluar vazhdimisht nga familja për më shumë se 100 vjet.

7 SEKRETET E SUKSESSHME TË FORDIT NË SOCIAL MEDIA MARKETING

Vitin e kaluar, janë vërejtur artikuj dhe video të Ford Fiesta-s, që paraqiteshin online dhe në Social Media siç është YouTube. Dhe ky shkrim i dedikohet hulumtimit më të thellë të këtij tipi të marketingut se çka po bënte Fordi në Social Media për përfitime të veta.

Scott Monty është Shef i Social Media në Ford, i cili ka filluar punën në 2008 dhe menjëherë ka filluar të implementojë strategjinë Social Media që përfshinte kanale të shumta të Social Medias si:

- Facebook
- Twitter
- YouTube
- Flickr

Scott-i mendoi që më së miri është të përdorë Lëvizjen Ford Fiesta (Ford Fiesta

Movement), e cila përfshinte selektimin e 100 individëve që ishin aktiv "shoqërisht online" (social vibrant individuals), të cilët ishin të njoftuar me Ford Fiesta-n e re (versionin Evropian), 18 muaj para se ajo

të dilte në tregun Amerikan. Këta individë janë inkurajuar që të ndajnë (share) përvojat e tyre me Ford Fiesta-n për 6 muaj në Blogët e tyre, Twitter, Facebook, Flickr dhe YouTube.

Pyetja është: cilat ishin strategjitë që Ford aplikoi për të tërhequr vëmendjen e njerëzve duke mos e shpenzuar asnjë cent në marketingun tradicional?

Mund t'i definojmë 7 Sekrete për këtë sukses:

1. Njerëzit ju besojnë pak korporatave, kështu që me zhvillimin e Social Medias dhe me "muhabet të thjeshtë", Ju fitoni besimin e tyre.

2. Lëreni ata të flasin në vendin tuaj, për produktin tuaj, dhe le ta ndajnë mendimin e vet me njerëzit e njëjtë siç janë vet ata.

3. Lëreni të kuptojnë se edhe Ju jeni njerëz të thjeshtë si ata, dhe po ashtu jeni pasionantë në atë çka Ju bëni (si ata).

4. Organizoni një garë në rrjetet Social Media, ku Ju do të selektoni 100 njerëz të cilët janë aktiv në rrjetet sociale për të vozitur Ford Fiesta-n e re për 60 ditë pa pagesë. Zgjedhni një tip si Michelle McCormack e cila e ka uploadu aplikacionin e saj në YouTube për këtë program.

5. Mundësoni një përmbledhje të video uploadimeve nga njerëzit në website të Ford-it, duke mos i edituar fare ato.

6. Implementoni disa kanale të Social Medias si Facebook, Twitter, dhe YouTube për të krijuar një shkundje digjitale.

Rezultatet:

- 11 milion abonime nga rrjetet sociale
- 5 milion lidhje në rrjetet sociale (njerëzit që kanë dërguar dhe pranuar përmbajtje

lidhur me produktin)

- 11,000 video të postuara
- 15,000 tweets
- 13,000 fotografi
- 50,000 të deklaruar të cilët e kanë parë produktin vet ose në video e që thanë se duan të dinë më shumë kur vetura të dal në treg, e prej këtyre 97% nuk kanë veturë Ford.
- 38% vetëdijesim për produktin, konstatuar nga Gen Y, pa e shpenzuar asnjë dollar në reklamimin tradicional (modeli tjetër i Fordit "Fusion" nuk e gëzon këtë vetëdijesim edhe pas 2 vjetëve që është në treg, e që ka marrë me miliona dollar në reklamimin tradicional).

Me gjithë suksesin, edhe ky model i Fordit ka kaluar nëpër marketingun tradicional duke përfshirë TV, Printin edhe Outdoor reklamimin.

Sipas J.D.Power (kompani për hulumtime në marketing) rreth 9% e shpenzimeve të industrisë së automobilave do të jetë digjitale (harxhimet e Fordit në këtë fushë janë 25%, dhe kjo është kompania e vetme e cila nuk u ndihmua na Qeveria amerikane pas Krizës Financiare që sapo kaloi), por ky 9%-sh do të rritet deri në 12% deri në vitin 2012 përderisa shumë e më shumë kompani po i përfarojnë rrjetet sociale, lojërat online dhe "rich media" reklamimet në vend të TV dhe Printimit tradicional.

Këshilla e Scott Montyt për Social Media Marketingun është i dobishëm për kompaninë tuaj. Këtë ai e shpreh në fjalitë: "Nëse konsumatorët Tuaj janë atje, edhe Ju duhet të jeni atje" dhe me "Ju duhet të dëgjoni, dhe të shikoni se si ata sillen dhe veprojnë ngjashëm." Info – këto strategji janë pjesë e Mix-Marketingu.



Studentët e UBT-së, vizitë në Xella Kosova



Prishtinë , 26 prill 2010- Studentët e Fakultetit të Mekanikës në Universitetin për Biznes dhe Teknologji (UBT), bashkërisht me prof. Bekim Gashi, kanë vizituar Fabrikën për prodhimin e produkteve ndërtimore më profitabile në vend "Xella Kosova", në Lipjan, ku janë

pritur nga drejtori i prodhimit, Agim Ramadani.

Nga kjo vizitë studentët e UBT-së mësuuan që me anë të automatizimit (teknologjisë), procesi i prodhimit të bllokave dhe tullave është shumë më i lehtë dhe më i efektshëm.

"Ngurtësimi më herët është

bërë më anë të naftës, kurse ne e bëjmë me gaz, sepse kosto është shumë më e lirë", tha Hajdar Hajdari, inxhinier i elektronikës dhe punëtor në Xella Kosova.

Gjithashtu ata u njoftuan më për së afërmi edhe me sektorët e kompanisë në fjalë siç janë: sektori i qendrës koman-

duese për përzierjen e materialit, për sektorin e presave ku e merr formën blloku, për sektorin ku bëhet ngurtësimi e testimi i tyre dhe laboratorin.

Gjatë kësaj vizite drejtori Agim Ramadani, i ka falënderuar studentët e UBT-së për vizitën e bërë dhe ndër të tjera i ka njoftuar edhe me objekti-

vat zhvillimore dhe aktivitetet vepruese që Xella Kosova do t'i ketë në periudhën vijuese konform planit të tyre.

Fabrika "Xella Kosova" prodhon blloka dhe tulla të fasadës me emrin silka të njohura në tregun evropian për kualitetin e tyre të lartë. /ne/



UBT u prezantua me dy programe në panairin "Dita e Turizmit"

Prishtinë, 22 prill – Universiteti për Biznes dhe Teknologji (UBT) është prezantuar me dy programe si 'Ciceroni Turistik' dhe 'Menaxhimi i Turizmit' në panairin "Dita e Turizmit në Kosovë", që u mbajt në Prishtinë.

"Përveç programeve në fjalë, vizitorët shprehën interesim edhe për programet në studimet bache-

lor", thotë Shpend Krasniqi, Koordinator për trajnime në UBT.

Në fund të panairit të gjithë pjesëmarrësve u shpërndan mirënjohje.

Panairi "Dita e Turizmit në Kosovë" është organizuar nga KOTAS dhe është mbështetur nga Programi për Ndërmarrje Private në Kosovë i USAID-it.

UBT model për Austrinë

“Sistemi edukativ austriak është në buzë të kolapsit, për shumë arsye, si për koston e lartë ndaj shtetit, jo-fleksibiliteti i mjaftueshëm të reagojë në ndryshimet e mëdha brenda shoqërisë. Prandaj, ne kemi filluar të prezantojmë UBT-në si model për ndryshimet e ardhshme në sistemin e lartë edukativ”, thotë profesora në Departamentin e Arkitekturës, Caroline Jaeger Klein.

NAILE DEMIRI

UBT News: E nderuara profesore, ju jeni një ligjërueset e para të huaja në UBT. Si e vlerësoni UBT-në në përgjithësi që nga dita e parë e deri më sot?

Caroline Jaeger Klein: Ishte një aventurë e madhe për mua kur erdha për herë të parë në marsin e 2007. E kisha vizituar Kosovën edhe në vitin 1987, në një udhëtim privat drejt Greqisë kur erdha nga bregdeti i Kroacisë, por pas shkatërrimit të Jugosllavisë dhe politikës së Millosheviqit, isha e shkëputur nga regjioni. Kjo më bëri shumë kurioze për Kosovën, njerëzit këtu dhe natyrisht UBT-në. Në përgjithësi që nga fillimi ishte lehtë të adaptohem me njerëzit që kam takuar në Kosovë. Mikpritja e ngrohtë vërehet që nga njerëzit në aeroport e deri te stafi i UBT-së dhe studentët. Në UBT ekziston një atmosferë shumë e mirë komunikimi, ndërsa edhe njerëzit e kafeja janë të shkëlqyeshëm.

UBT News: Si e vlerësoni nivelin e studentëve në UBT?

Caroline Jaeger Klein: Ligjërimi në periudhën e parë ishte diçka si një proces i mësimi për të dy palët. Unë kam një përvojë të gjatë si profesore universitare në Austri – kam filluar punën si profesore në Universitetin e Vjenës për Teknologji në vitin 1990 – por meqë nuk kisha ide për nivelin e arsimimit të studentëve kosovar pas viteve shkollorë vetëm një kohë të shkurt pas përfundimit të luftës, më është dashur të eksploroj nivelin e tyre hap pas hapi. Klasa e vitit të parë ishte një grumbull i personaliteteve të ndryshme me nivel plotësisht të ndryshëm të diturisë, por me karaktere të forta. Kështu që energjia e tyre pozitive do të më mbetet gjithmonë në mendje. Dhe disi procesi i mësimi përfundoi si një marrëdhënie e fortë për të dy palët dhe ata studentë ende i konsideroj si fëmijët “e mi” në Prishtinë. Kështu që unë ende kujdesem për fatin e karrierën e tyre individuale dhe në përgjithësi jam shumë e kënaqur me progresin e tyre. Klasa e vitit të dytë krahasuar me atë marrëdhënie specifike, ishte diçka jo-mbresëlënëse. Më duhet ta pranoj se isha shumë e zhgënjyer me kapacitetin e përgjithshme dhe nivelin e angazhimit, natyrisht me disa përjashtime. Ndërsa



klasa e vitit të tretë është larg më e mira. Studentët jo vetëm që janë të nivelit të njëjtë me kolegët e tyre nga Universiteti i Vjenës për Teknologji, por një përqindje e madhe e tyre janë përpara shokëve të tyre ‘perëndimor’. Në termat e gjuhës së huaj, të gjithë ata janë më të mirë se niveli jo shumë i keq i studentëve në Austri.

UBT News: Sipas ekspertëve profesionistë, arkitektura në Kosovë nuk është në nivelin e kënaqshëm. A mund të kontribuoni ju dhe studentët tuaj në përmirësimin e kësaj gjendje?

Caroline Jaeger Klein: Kushtet dhe rrethanat e përgjithshme në Prishtinë vështirë se lejojnë një arkitekturë më të mirë. Ky nuk është një dështim i vet arkitektëve, por një menaxhim i keq në të gjitha nivelet e administrimit. Së pari duhet të themelohet shpejt një kornizë moderne ligjore që mbulon të gjitha çështjet problematike, nga pronësia e tokës private dhe publike deri te rregulloret e veçanta për ndërtim në kombinim me një sistem të qëndrueshëm të subvencionimit,

për të mbështetur ndërtimin e shtëpive (banesave) shoqërore si dhe me efikasitet të energjisë. Përveç kësaj, vetëdija për kulturën e pasur tradicionale të ndërtimit në rajon duhet të forcohet me studentët, klientët dhe autoritetet publike për të zhvilluar modele të veçanta arkitektonike. Kjo është ajo që ne bëjmë, përpjekimi të zbatojmë fuqishëm përmes mësimdhënies tonë specifike – mendoj se më të suksesshëm kemi qenë me klasën ndërkombëtare të studimeve master. Ata ishin grupi ideal i kolegëve përmes veçorisë së fushës së programit të tyre mësimor, i cili i kishte detyruar ata që pas mbarimit të diplomës jo-konform Bolonjës, që të vijnë përsëri në universitet për një vit shtesë me disa vite të praktikës në mes.

UBT News: Si i ndjekë trendet e zhvillimit të arkitekturës në vendet perëndimore, arkitektura e tanishme e Kosovës?

Caroline Jaeger Klein: Mendoj që arkitektura e tanishme kosovare nuk i ndjekë edhe aq trendet e globalizimit në vendet perëndimore në përgjithësi. Nuk është në interes të askujt, jo vetëm në

Kosovë, por edhe në vendet tjera, që të përcillen zakonet jo specifike të ndërtimit. Çdo regjion duhet të zhvillojë konceptet e tyre të mençura pasi që arkitektura lidhet aq shumë me karakteristikat specifike në shoqëri, në strukturat familjare, në kushtet klimatike dhe burimet e përgjithshme.

UBT News: Duke pasur përvojë të gjatë të mësimdhënies në vendin tuaj, a mund të krahasoni arsimimin e lartë privat atje dhe këtu në Kosovë?

Caroline Jaeger Klein: Austria nuk ka sistem privat të arsimimit të lartë dhe është një vend me sistem edukativ të plotë dhe strikt publik. Siqoftë, sistemi edukativ austriak është në rrëzë të kolapsit, për shumë arsye, si për koston e lartë ndaj shtetit, jo-fleksibiliteti i mjaftueshëm të reagojë në ndryshimet e mëdha brenda shoqërisë, dhe për atë arsye, ne kemi filluar të prezantojmë UBT-në si model për ndryshimet e ardhshme në sistemin e lartë edukativ. Mësimdhënia në UBT na ka bërë të mundur të eksperimentojmë me disa zgjidhje të së ardhmes siç është mësimdhënia në bllok të

një lënde, në vend të mësimdhënies javore.

UBT News: Çfarë mund t’i këshilloni studentët tuaj, por edhe institucionet përgjegjëse për arkitekturën që zhvillohet në Kosovë, a është ajo e përshatshme apo duhet të ndërrohet?

Caroline Jaeger Klein: Mendoj se ne mund të luajmë një rol model në termat se si duhet të punojë administrimi modern, transparent dhe i duhur i ndërtimit. Duhet të shohim se cilat do të jenë përfitimet e të gjithëve në termat e qëndrueshmërisë e sigurisë dhe si mund të ndikoni në përmirësimin e kushteve drejt koncepteve më komflore, më pak ndotëse dhe me shpenzime më të ulëta. E gjitha kjo duhet të ndërrohet në një ardhme të afërt, jo vetëm në Kosovë, por në mbarë botën.

UBT News: Si e shihni të ardhmen e UBT-së?

Caroline Jaeger Klein: Për aq gjatë sa UBT përpiket të qëndrojë universitet elitare në regjion, e ardhmja e tij do të jetë absolutisht e shkëlqyeshme!

A i ngjan Prishtina një Kryeqyteti?

"Kur menoj sot, e shoh se çfarë dami të madh i kanë qytetit të kësaj planifikues të trent urban. Ja kanë hequr qytetit pasqyrën e vet natyrore."
Migjen Kelmendi, "Qyteti pa lum"

NJOMZA HAVOLLI

STUDENTE E VITI III-TË NË UBT.

PRISHTINA E VJETËR

Historia e Prishtinës karakterizohet me ndërprerje të thella të zhvillimit. Gjatë periudhës osmane, Prishtina ishte një qytet tregtar vibrant, që në vitin 1910 kishte një popullsi prej 18.800 banorësh. Ekonomia e saj ishte e dominuar nga çarshia e vjetër, punëtoritë artizanale dhe tregu i kafshëve.

Gjatë periudhës Jugosllave, qyteti u rrit nga 20.000 banorë (1948) në 108.000 (1981).

Planifikuesit urban dhe ndërmarrjet e mëdha shoqërore ndërtuan ndërtesa banimi për klasën e re zyrtare. Ndërtimi i Prishtinës krijoi vende pune në ndërmarrjen ndërtimore 'Ramiz Sadiku', që njëherësh u bë edhe punëdhënësi më i madh në qytet.

Gjatë kësaj kohe të zhvillimit të hovshëm, parulla e preferuar e vendimmarrësve ishte 'Ta shkatërrojmë të vjetrën, ta ndërtojmë të reën'. Ekipet rinore e shkatërruan çarshinë e vjetër dhe monumente të tjera të kohës osmane, që përjetoheshin si simbole të kapitalizmit tregtar dhe të së një kaluarë të prapambetur orientale. Këto objekte u zëvendësuan nga shtëpi të mallrave moderne, zyre dhe monumente të ndërtuara për nder të asaj kohe.



entale. Këto objekte u zëvendësuan nga shtëpi të mallrave moderne, zyre dhe monumente të ndërtuara për nder të asaj kohe.

PRISHTINA NË DITËT E SOTME....

Ndërtimet ilegale nuk kanë të ndalur. Ndërtesat ndërtohen pa i marrë parasysh standardet e sig-

urisë, ndërsa vendbanimet e paplanifikuara dhe zgjerimet komerciale e ngarkojnë infrastrukturën ekzistuese. Qendra historike e qytetit është ngul-

fatur nga ndërtimet e reja dhe të larta. Ndërtesat e futura në listën e Trashëgimisë së mbrojtur kulturore janë lënë pas dore, ku disa prej tyre edhe janë shkatërruar plotësisht. Hapësirat publike, parqet dhe tregjet janë duke u shkatërruar. Gjatë dimrit akulli mbledhet në rrugë, duke rrezikuar sigurinë publike, ndërsa gjatë verës mbeturinat grumbullohen në hapësira publike. Ekonomia e qytetit varet në shkallë të rrezikshme nga prezenca e përkohshme e misioneve ndërkombëtare.

SI MUND TË NDRYSHOHET KJO SITUATË?.....

Prishtina e pas-luftës u bë sërish një qytet administratorësh: të huaj e kosovar. Ndërtesa të mëdha të kohës socialiste – zyra, banka e, për një kohë, edhe Muzeu i Kosovës – filluan të përdoren si baza të organizatave ndërkombëtare. Në rrethinë të qytetit, gjenerata e re e afaristëve, shumica e të cilëve importues, sërish e shndërruan Prishtinën në një qytet tregtarësh.

Ndërtimet ilegale pas vitit 1999, në periferi të qytetit u ngritën një numër i vendbanimeve joformale, të ndërtuara në tokë bujqësore dhe ndonjëherë të kyçura ilegalisht në rrjetin e ujësjellësit dhe rrymës. Shumë qytetarë ndërtuan shtëpi të reja, ose i zgjeruan ndërtesat ekzistuese, pa leje të ndërtimit, duke krijuar kështu ndërtime të pasigurta dhe të shëmtuara.

Nga një kryeqytet me objekte të kohës së ish-Jugosllavisë u shndërrua në një kryeqendër me objekte post-moderniste... A thua vallë Prishtina e ka pamjen e një kryeqyteti...?!

Nga UBT në Universitetin Politecnico Di Milano

ARIAN AGANI

STUDENT I VITIT I NË UBT

"Do kthehem në Kosovë ti kontribuoj vendit tim, Projektet italiane dua ti transferoj në Kosovë, ndërsa në një të ardhme të afërt mendoj të angazhohem në UBT si mësimdhënëse në Departamentin Arkitekturë, për transmetimin e njohurive të mia dhe për një arsimim më të mirë të gjeneratave që do vijnë", thotë Arlinda Shaqiri, e cila studimet bachelor i ka përfunduar me sukses në Departamentin e Arkitekturës në Universitetin për Biznes dhe Teknologji (UBT). Menjëherë pas diplomimit ajo ka vazhduar studimet master po në të njëjtin drejtim në



Universitetin Politecnico Di Milano në Itali.

Një bashkëpunim i mirë mes UBT-së dhe universiteteve ndërkombëtare, sidomos me mësimdhënësit ndërkombëtar që ligjërojnë në UBT është për tu admiruar, pasi ata gjatë gjithë kohës angazhohen për karrierën dhe profesionet e studentëve të tyre. Në këtë rast, profesoresha Marena Marquet nga Vjena, e cila është mësimdhënëse në UBT në Departamentin e Arkitekturës, e financoi Arlindën një vit për ndjekjen e studimeve në Itali, kurse për vitin e dytë do të ndahet bursë nga Universiteti Politecnico di Milano.

"Mundësit për studime jashtë vendit për studentët e Kosovës

janë të shumta, kjo varet nga ambiciet e tyre se si i shfrytëzojnë dhe 'do t'i inkurajoja që ti shfrytëzojnë më tepër', thotë Arlinda, të cilës përpos studimeve në Itali i pëlqen edhe jeta se si jetojnë rinia atje që nuk e shpenzojnë kohën nëpër lokale.

"Është kënaqësi me pa zhvillimin dhe prezencën e studenteve tonë në universitete me kualitet të lartë siç është Universiteti Politecnico di Milano me një influencë dhe reputacion të lartë sidomos në fushën e arkitekturës, në Evropë por edhe me gjerë", thotë Arlinda, e cila i takoi kolegët e studimeve themelore në një prezantim në universitetin ku është duke i bërë studimet master.

UBT vatër e arsimit superior dhe e perspektivës



PROF. DR. MUSA LIMANI

Shikuar historikisht, arsimit në gjuhën shqipe në Kosovë dhe në viset e tjera etnike shqiptare, jashtë kufirit të Shqipërisë aktuale, ka kaluar nëpër sfida dhe probleme të shumta, që ndihen edhe sot në Mal të Zi dhe në Luginën e Preshevës. Sidomos arsimit i mesëm dhe superior në gjuhën shqipe u fitua pas shumë përpjekjeve dhe sakrificave të mëdha të popullit shqiptar që u bënë pas Luftës së Dytë Botërore. Fakulteti i parë që u hap në Kosovë ishte Fakulteti Filozofik-Ekonomik më 1960 dhe Fakulteti Juridik-Ekonomik më 1961, që ishin degë të Universitetit të Beogradit, ku pos degës së gjuhës shqipe, në fakultetet e tjera mësimi mbahej vetëm në gjuhën serbo-kroate.

Falë ndryshimeve, përpjekjeve dhe sakrificave të shumta të shqiptarëve në Kosovë, më 1970 për herë të parë themelohet Universiteti i Prishtinës, që paraqet një të arritur historike të shqiptarëve. Në këtë Universitet u shkollua rinia shqiptare, jo vetëm nga Kosova, por edhe nga Maqedonia, Lugina e Preshevës, Mali i Zi e gjetiu dhe paraqet

vatër të arsimit superior për shqiptarët. Universiteti i Prishtinës dha kontribut të madh, sepse në të u formua "truri" i inteligjencës shqiptare në Kosovë dhe të tjerëve të tjera etnike shqiptare dhe u krijuan kuadro të shumta të të gjitha profileve, të cilat u bënë bartëse të të gjitha ndryshimeve ekonomiko-shoqërore në Kosovë dhe të trevave të tjera etnike shqiptare.

Pas luftës (1999) në Kosovë filloi një etapë e re në të gjitha fushat jetësore, madje edhe në arsim. Në vazhdim të këtyre ndryshimeve, u bë edhe reforma arsimore dhe universitare, ku pos funksionimit të Universitetit publik të Prishtinës u themeluan edhe shumë Universitete private, të cilat paraqesin shtyllë për arsimimin superior të rinisë sonë. Në kuadër të këtyre ndryshimeve u themelua dhe Universiteti për Biznes dhe Teknologji (UBT), që sipas ekspertëve të jashtëm për akreditim hynë në radhën e Universiteteve private më të suksesshme në Kosovë. Planet e programet, si dhe stafi akademik i UBT-së e ngritë këtë Universitet në radhën e Universiteteve Evropiane. Andaj, duke u bazuar në atë që u tha më sipër, del

konstatimi se UBT-ja paraqet shtyllë shumë të fuqishme për përgatitjen e kuadrove nga profili i ekonomistit, juristit, shkencave teknologjike, arteve e profileve të tjera dhe në këtë mënyrë sfidon universitetet e tjera private dhe Universitetin publik. Në kontekst të kësaj mund të themi se, sfida kryesore e UBT-së ndaj Universiteteve të tjera private, si dhe ndaj Universitetit publik të Prishtinës qëndron në cilësinë dhe organizimin e procesit mësimor. Për mirëvajtjen e procesit mësimor, në UBT janë të angazhuar pedagogët më të respektuar, e më të dalluar me kredibilitet, autoritet e përvojë shumë vjeçare pedagogjike që nxorën gjenerata e gjenerata në Universitetin e Prishtinës dhe në universitetet jashtë Kosovës, të cilët me eksperiencën e tyre pedagogjike dhe nivelin shkencor-profesional, po bëjnë që nga ky Universitet të dalin kuadro me cilësi të larta profesionale dhe shkencore. Procesi mësimor mbahej në kushte dhe ambient të mirë me disiplinë të jashtëzakonshme dhe me interesim të madh të studentëve. Grupet e studentëve janë të vogla, që reflektohet në cilësinë e ligjëratave, në të

cilat pos aspektit teorik kujdes i madh i kushtohet anës praktike. Kjo ka ndikuar që studentët që i kanë kryer Fakultetet përkatëse në këtë Universitet, të kenë punësim më të madhe se studentët e cilitdo Universitet tjetër privat, bile edhe atij publik.

Pos procesit mësimor, në UBT është mjaft e zhvilluar edhe veprimtaria kërkimore-shkencore dhe botuese. Në kuadër të UBT-së vepron Instituti për Studime Ekonomike, i cili merret me organizimin e Debateve, Tryezave, Konferencave, si dhe analizave nga fusha ekonomike. Veprimtaria botuese po ashtu është mjaft e bujshme. UBT-ja boton tekste universitare të pedagogëve të saj, të cilat janë hartuar sipas planit dhe programit të këtij universiteti. Madje, në kuadër të këtij Instituti së shpejti do të shoh dritën revista shkencore "Ekonomia-Economics", e cila nuk ka karakter të mbyllur (intern), por të hapur, që do të thotë se këtu mund të botojnë punimet e tyre, jo vetëm stafi akademik i universitetit tonë, por edhe të gjitha punëtorët shkencor në Kosovë e jashtë saj. Andaj, përfitojmë nga rasti që nëpërmjet gazetës së

Universitetit tonë të ftojme të gjithë pedagogët dhe punëtorët shkencorë në Kosovë dhe jashtë saj të bashkëpunojnë me revistën tonë.

Andaj, duke u bazuar në atë që u tha më sipër, mund të themi se UBT-ja paraqet një vatër universitare dhe të arsimit superior në Kosovë, me perspektivë shumë të madhe, pasi që të gjitha hallkat në procesin mësimor janë sipas standardeve evropiane, duke përfshirë këtu edhe veprimtarinë botuese dhe kërkimore shkencore e profesionale. E gjithë kjo është bërë e mundur nga qëllimet e pronarit (themeluesit) të këtij Universiteti Prof. dr. Edmond Hajrizi, i cili është pedagog në këtë Universitet dhe ligjëron në Universitetin e Vjenës, ku caku kryesor nuk ishte fitimi, por e avancoi kapitalin e tij për të dhënë kontributin e vet në arsimin superior ku do të shkollohet rinia jonë.

Autori është mësimdhënës dhe dekan i fakultetit Menaxhment Biznes dhe Ekonomi në UBT, dhe Drejtor për studime ekonomike në UBT

Papunësia si faktor destabilizues në vend

AGRON KRASNIQI
STUDENT I VITIT I NË UBT

Papunësia është një dukuri e rëndë ekonomike që e hasim në çdo segment të shoqërisë. Ajo ka ekzistuar në periudha të ndryshme historike dhe ka cenuar jetët e mijëra individëve dhe shoqërive njerëzore. Është një segment i tillë që partitë politike i shtyn që të zotohen se do të punojnë në të kundërtën e papunësisë në vend dhe përkundrazi do të rrisin numrin e pjesëmarrësve nëpunë të ndryshme ekonomike, me fjalë të tjera papunësia është një sëmundje ekonomike dhe destabilizuese e atij vendi.

Në bazë të statistikave që janë bërë në Kosovë sipas të dhënave zyrtare, rreth 43% e popullsisë të aftë për punë janë në listën e të papunëve, mirëpo edhe zyrtarët pajtohen se kjo shifër është shumë më e madhe, meqë një numër i lartë i të papunëve nuk regjistrohen asnjëherë. Çdo vit në tregun e punës në Kosovë shtohen 20 mijë të rinj që mbarojnë



shkollimin. Por, shumica së tyre nuk mund të gjejnë punë. Për fat të keq mbi 52 % të të rinjve të papunë janë me shkallë të ulët të arsimit dhe ky është një problem i madh që kërkon mësim praktik dhe aftësime profesionale. Programi për zhvillim të Kombeve të Bashkuara dhe Ministria e Punës dhe Mirëqenies

Sociale për disa vjet me radhë janë angazhuar në kuadër të një programi që iu mundëson të rinjve aftësim për punë, ku në këtë program kanë kaluar mbi 7 mijë të rinj. Situata ekonomike në Kosovë për një kohë të gjatë është më e rënda në Evropën jug-lindore, kjo po ndryshon ngadalë dhe problemi kryesor

është se nuk po krijohen mundësi të reja punësimi për të rinjtë që diplomohen dhe për popullatën tjetër që janë të papunë, kjo sepse shumë kompani në Kosovë po privatizohen dhe ato veçse i kanë të punësuarit e tyre dhe vetëm kompanitë e reja që krijohen ku ato janë të pakta, nuk janë në gjendje që të japin mundësi punësimi një numrit të madh të qytetarëve. Ku në fakt është një problem serioz dhe mbi ngarkesë psikike dhe sociale tek qytetarët tonë. Statistika tjera thonë se mbi gjysma e popullsisë së Kosovës i takon moshës prej 19 deri 34 vjeçare, por po ashtu statistikën flasin se rreth gjysma e popullsisë përballën me varfërinë, ndërsa 15% e saj me varfëri të skajshme. Popullsia e re e Kosovës është njëkohësisht një nga burimet më të rëndësishme për rimëkëmbjen e ekonomisë ende në gjendje shumë të rëndë. Të rinjtë luajnë rol të rëndësishëm në të ardhmen ekonomike të çdo vendi. Vetëpunësimi ofron opsione shtesë të karrierës për të

rinjtë dhe inkurajon ata që të gjejnë zgjidhje, ide dhe mënyra të reja për të bërë gjërat. Si i tillë, vetëpunësimi është shndërruar në pjesë përbërëse të strategjive nacionale të hartuara për adresimin e sfidës së punësimi të të rinjve. Arsimi, aftësimi, këshillimi dhe orientimi u zhvillojnë të rinjtë ato aftësi që janë funksionale për të reaguar në mënyrë inovative dhe efektive ndaj biznesit, punësimi dhe shoqërisë në tërësi. Të rinjtë duhet të inkurajohen që të mësojnë se si t'i gjejnë mundësitë, si të kërkojnë informata, si të zgjidhin probleme dhe si të punojnë në ekip – me një fjalë se si të bëhen "ndërmarrës".

Papunësia që po mbizotëron në Kosovë është shkatërruese edhe nga ana etike e morale e njeriut, dhe si pasojë e kësaj s'ka siguri të bollshme shtetërore, s'ka perspektivë jetese dhe shumë arsye tjera negative. Ndërsa në të ardhmen shpresojmë që të ulet papunësia deri në një masë të madhe dhe të shuhet varfëria në vendin tonë.

Certifikohen nga Quality Austria



Në një ceremoni organizuar në Universitetin për Biznes dhe Teknologji, 12 kandidatë janë certifikuar sipas standardit 17024 nga Quality Austria dhe Organizata Evropiane për Cilësi.

Ky certifikim është ofruar

për herë të parë në vendin tonë nga UBT dhe paraqet një të arritur të rëndësishme jo vetëm për institucionin por edhe për zhvillimet në vend në përgjithësi.

Certifikimi sipas këtij standardi është mundësuar falë bashkëpunimit ndërkombë-

tar që UBT ka me shumë institucione prestigjioze, si dhe falë faktit se UBT është anëtare e shumë organizatave me karakter ndërkombëtar, duke qenë i vetmi përfaqësues në këto organizata nga vendi dhe nga rajoni më i gjerë.



UBT SHKOLLON KANDIDATË PËR CISCO

Në Universitetin për Biznes dhe Teknologji (UBT), afër 30 kandidatë përfunduan me sukses semestrin e parë të programin CISCO-CCNA "Networking for Home and Small Businesses".

Kandidatët janë trajnuar nga trajnerët më profesional të licencuar nga instituti CISCO, për disa muaj me radhë sa zgjati trajnimi. Për trajnimin në fjalë ka mjaft të interesuar dhe UBT është duke organizuar në vazhdimësi si për CISCO po ashtu edhe trajnime tjera.

Anketë me studentët e Fakultetit për Menaxhment, Biznes dhe Ekonomi në UBT

Sikur të kishit mundësi të shkoni në Perëndim, a do të jetonit në Kosovë?



SHEFKI SFARQA



Pasi që tani jam në studime edhe po të më ofrohej mundësia për largim nga Kosova do ta refuzoja pasi që jam në një ndër Universitetet më të mira dhe me kualitet siç është UBT. Po të largohesha nga Kosova do të humbisja një shans jetësor për të marrë më shumë dituri të cilën nuk e ofrojnë Universitetet tjera. Por gjithsesi jam krenar që ne jemi brezi i parë pas shpalljes së pavarësisë së Kosovës të cilët studiojmë në UBT.

VALON BATUSHA



Kam jetuar më parë jashtë Kosovës, por më pas së bashku me familjen time, kemi vendosur që të kthehemi në Kosovë.

Po të kisha rastin përsëri të jetoj jashtë Kosovës nuk do ta shfrytëzoja sepse e dua atdheun tim dhe nuk e ndërroj me ndonjë vend tjetër. Arsyeja e vetme të dal jashtë Kosovës është studimi master ose vizita e vendeve të ndryshme për një kohë të caktuar. Do të kisha dëshirë që edhe shumica e të rinjve të kenë po këtë mendim, në mënyrë që të kontribuojmë për atdheun tonë.

FLAMUR SADRIU

Jetesa në Kosovë nuk mund të themi se është e papërshtatshme, por as nuk është se mund të themi që është e standardit të lartë.

Ne si të rinjë jemi shumë ambicioz në përjetimin e aventurave andaj padyshim që edhe unë si shumica e të rinjve do të dëshiroja të paktën ta provoja jetën jashtë vendit, përse jo, eksperiencia dhe provimi i gjërave të reja në jetë janë një mësim i mrekullueshëm për jetën.

HANA JANJEVA



JO!!! Përgjigja ime do të ishte JO të lë vendin tim, për të jetuar një kohë të gjatë në vendet e huaja. I vetmi përjashtim do të ishte të shkoja për vizitë ose për

studime, mirëpo çdo ofertë tjetër për mua do të ishte e papranueshme.

LEONORA HALILI



Arsyeja e vetme pse unë do të largohesha nga vendi im, do të ishte vazhdimi i studimeve postdiplomike. Tashmë, gjithnjë e më shumë po ofrohen bursa nga universitetet e ndryshme të botës, ku me ndjekjen e studimeve jashtë Kosovës, do ti kemi dyert me të hapura drejt arritjes së sukseseve dhe avancimeve, sidomos në sferën e punësimit, ku papunësia është me një përqindje mbi 40-47% në shoqërinë tonë. Mendoj se me njohuritë dhe aftësitë që do ti fitoja, do të kontribuoja në të mirën e vendit tim.

QENDRESA BALAJ

Ambicia ime për të ardhmen është që të mbaroj fakultetin me sukses dhe të hyj në tregun e punës duke kontribuar si në ngritjen profesionale në karrierën time, po ashtu edhe në avancimin e shoqërisë kosovare.

Shumica e të rinjve sot si alternativë zgjedhin largimin nga Kosova në vendet e huaja, ndërsa unë nuk pretendoj të kem një të ardhme në vendet perëndimore. Do ti qëndroj besnike emrit tim dhe gjithë

punën dhe diturinë time do ta jap për këtë vend.

SHPEND ÇAKA

Kosova e pas luftës nuk është se i plotëson standardet tona të një jetese siç ne e dëshirojmë dhe e kemi ëndërruar gjithmonë, por nuk do të thotë se largimi prej saj do të ishte një opsion dhe vendim i duhur. Planet për të ardhmen tonë nuk është se janë të pa realizueshme në Kosovë por ne si të rinj ambicioz gjithmonë dëshirojmë diçka.

PAJTIM HOXHA



Të gjithë e dimë që po jetojmë në një kohë jo edhe aq të përshtatshme për ne të rinjtë këtu në Kosovë. Niveli i standardit nuk është që na i ka plotësuar të gjitha kushtet drejt realizimit të qëllimeve tona. Prandaj mendoj që tani për tani jeta në një vend tjetër të botës do të ishte më e përshtatshme dhe më me zhvillim se sa në Kosovë duke marrë parasysh: zhvillimin e teknologjisë, institucione të ndryshme për avancimin e të rinjve e shumë gjëra të tjera që fatkeqësisht në Kosovë ende nuk kanë gjetur zhvillim dhe rritje.

LIBERT GASHI

Në qoftë se më kishte ardhur mundësia të dal jashtë vendit do ta kisha pranuar këtë mundësi pa u menduar shumë, sepse për ne studentet përkujdesja e shtetit nuk është në nivelin e duhur. Kështu që eksperiencat jashtë vendit tim për mua personalisht do të ishin aventurë e bukur. Arseja tjetër është se pa marrë parasysh se çfarë universiteti ke përfunduar, aftësia për të gjetur punën që ti e dëshiron është shumë e vogël.

SARANDA MUSLIU



Siç e dimë të kaluarën e popullit tonë, shumë gjenerata nuk patën mundësi të shprehin aftësitë e tyre akademike në vendlindje apo gjetiu. Kurse tash është krejt ndryshe. Jemi shtet i pavarur dhe jemi një rini e shëndoshë që duhet ti kapim gjërat në dorë dhe të integrojmë vendin tonë me shtetet tjera Evropiane dhe kjo është arsyeja që nuk do e braktisja vendin ku jam lind e jam rritur. Në të ardhmen pres që të avancohen dhe të jap kontributin tim maksimal.

Anketoi:
Lirigzona Morina
Studente në UBT

Universiteti për Biznes dhe Teknologji nëshkruan marrëveshje bashkëpunimi me Danube University Krems

Danube University Krems edhe në Kosovë

"Janë bërë shumë punë në këtë partnership, që në fund rezultoi me marrëveshje në mes të Danube University Krems dhe Universitetit për Biznes dhe Teknologji (UBT)", tha Bouchaib Bali, udhëheqës i Departamentit për Menaxhment dhe Ekonomi nga Danube University Krems, gjatë hapjes zyrtare të programit, në Prishtinë.



Prishtinë, 16 prill 2010 - Për herë të parë në Kosovë e më gjerë, Universiteti për Biznes dhe Teknologji (UBT) ofron programe për studime master në fushën e Administrimit Biznesit falë nënshkrimit të Marrëveshjes së Bashkëpunimit me Danube University Krems.

Me këtë rast, presidenti i Universitetit për Biznes dhe Teknologji Edmond Hajrizi, së bashku me Udhëheqësin e Departamentit për Menaxhment pranë Danube University Krems, Bouchaib Bali, në lokalet e "Hotel Grand", në Prishtinë, në një konferencë, ftuan edhe zyrtarisht të gjithë ata që dëshirojnë të jenë pjesë e këtij programi.

"Universiteti për Biznes dhe Teknologji (UBT), ka qenë gjithëherë aktiv në ofrimin e mundësive dhe bartjeve të dijeve nga universitete të njohura botërore me anë të marrëveshjeve dhe bashkëpunimeve. Dhe një marrëveshje të tillë e kemi filluar edhe me universitetin Danube

University Krems për ofrimin e programit master në fushën e Administrimit Biznesit, që ofrohet për herë të parë në Kosovë dhe në regjion, që është një program shumë i suksesshëm në Evropë", theksoi rektori i UBT, Hajrizi.

Sipas tij, bashkëpunimi rreth këtij projekti ka filluar në më shumë se dy vjet në mes të dy Universiteteve.

Nga ana tjetër udhëheqësi i Departamentit të Danube University Krems, Bouchaib Bali, pohoi se marrëveshja mes dy universiteteve është iniciuar nga rektori i UBT-së Edmond Hajrizi.

Ai i falënderoi të pranishmit e sidomos rininë të cilët ishin shumë kureshtarë të debatojnë rreth programit në fjalë.

"Janë bërë shumë punë në këtë partnership që në fund rezultoi me marrëveshje në mes të Danube University Krems dhe Universitetit për Biznes dhe Teknologji (UBT). Më vjen mirë që po shoh këtu prezentë gjenerata të reja që janë të

interesuar për edukim të mëtutjeshëm dhe ky fakt më gëzon", tha Bouchaib Bali.

Bali ndër të tjera tha se në Danube University Krems ka pasur dhe ende ka studentë nga Kosova.

"Ne veç i kemi 12 studentë që kanë diplomuar që janë nga Kosova, por ju gjeneratat e ardhshme nuk keni nevojë të arsyetoheni se nuk jeni konkurrentë në treg".

Ndërkohë Vigan Sadiku, koordinatori i programeve master në UBT tha se ka të interesuar për ta ndjekur këtë program sepse po ofrohet për herë të parë në Kosovë dhe me një zbritje mbi 50%, por ende presin aplikantë, pasi që ligjëratat pritet të fillojnë në muajin maj po të këtij viti.

Danube University Krems numëron më shumë se 600 profesorë dhe prej vitit 1991 deri më sot kanë diplomuar mbi 2319 studentë dhe të gjithë sot janë në vende udhëheqëse nëpër kompani më profitabile në Evropë dhe Botë.

UBT ME KAMPUS TË RI UNIVERSITAR

Universiteti për Biznes dhe Teknologji (UBT), vitin e ri akademik 2010/2011 e fillon në kampusin e ri universitar. Kampusi i ri është në afërsi të QMI-së, në Komunën e Lipjanit. Projekti i kampusit është projektuar nga studentët e Fakultetit të Arkitekturës në UBT, stafi akademik ndërkombëtar e vendor.



Trajnime dhe çertifikime profesionale



Departamenti për Trajnime dhe Certifikime në UBT është shumë i angazhuar për të kontribuar në avancimin e shoqërisë kosovare në një shoqëri konkurrense, nëpërmjet trajnimeve tona profesionale, të cekura më poshtë:

Menaxhim

- Menaxhimi i Burimeve Njerëzore
- Administrim Biznesi
- Menaxhimi i Kualitetit (ISO 9001:2000)
- Menaxhimi Strategjik
- Ngritja (Themelimi) e ndërmarjes së re
- Menaxhimi i Produktit
- Ndërtimi i Brendit
- Inxhinieringu Industrial
- Menaxhimi i Projekteve
- Menaxhimi i Proceseve
- Menaxhimi i Zinxhirit të Furnizimit
- E-Biznes
- Transport dhe Logjistikë
- Sisteme Fleksibile të Prodhimit
- Prodhimi mbështetës
- Prodhim, Planifikim dhe Skedulim
- Menaxhimi i Ndryshimeve
- Menaxhimi i Rrezikut
- Menaxhimi i Ankesave
- Menaxhimi i Kohës
- Ndërmarrësi dhe Biznisplan
- Menaxhimi i Sistemeve Informativ
- Prokurimi
- Menaxhimi i Konfliktit
- Përgjegjësia Sociale e Korporatës
- Menaxhimi i Ngjarjeve
- Sistemet HACCP
- Fuzionimi dhe Bashkimi
- Planifikimi i resurseve të manufakturës
- Planifikimi i Materialeve të Kërkueshme (MRP)
- Shkathësi negociimi
- Menaxhmenti i Logjistikës

Financa

- Raportim Financiar i Korporatës
- Tregtia e Jashtme/Doganat
- Analiza e Kostove
- Kontabilitet dhe Menaxhim i Financave
- Vendimmarrja Financiare
- Institucionet Financiare dhe Tregjet

Marketing dhe Shitje:

- Marketing dhe Shitje
- Planifikimi i Burimeve të Shpërndarjes
- Mjetet e IT për Marketing

- Menaxhimi i Lojalitetit
- Merchandising
- Modeli i Optimizimit të çmimeve
- Zhvillimi i Produkteve dhe Brendimi
- Menaxhimi i Shitjes
- Shitja Efikase dhe Teknikat e Shitjes
- Menaxhimi i Ankesave të Konsumatorëve

Shkathësi kryesore të këshillimit:

- Menaxhimi Personal
- Komunikimi
- Punët e suksesshme grupore
- Grupimi dhe Krijimi i Grupeve
- Periodizimi
- Kodi i Etikës së Këshilltarit
- Zgjidhja e Konfliktit
- Negocimi i Kontratës
- Menaxhimi i Marrëdhënieve me Klientë
- Shërbime Këshillimi për Marketing
- Menaxhimi i Proceseve Këshilluese

Gjuhët e huaja:

- Gjuhë angleze
- Gjuhë gjermane
- Gjuhë frënge

Vërejtje e rëndësishme: Gjuhët e huaja, varësisht prej kërkesave të grupit në fokus, mund të mbahen edhe në bazë të kërkesave specifike të grupit për mësimin e terminologjive të ndryshme profesionale për gjuhët përkatëse

Drejtësi, Shkenca Politike dhe Diplomaci:

- Teknika Negocimi
- Zgjidhja e Konfliktit
- Aqvi Comunnitëre e Bashkimit Evropian
- Institucionet e Bashkimit Evropian
- Komunikimi Masiv
- Shkathësi Diplomatike
- State Protocol

Mekatronikë dhe Teknologji të tjera

- Mekatronikë (Pneumatikë, Elektro-Pneumatikë, E-Teknika / Programmable Logic Controllers (PLC), Hidraulikë, Elektro-Hidraulikë, Sistemet e Kontrollit Hidraulik, Sensorët
- Design Assembly & Mirëmbajtja e Sistemeve Mekatronike
- CAx - Teknologjitë (CAD/CAM, CAQ, CAP dhe CA të tjera)
- CNC-Teknikat
- Robotikë
- Teknika të Punës/ Organizim i Punës
- Mbrojtja e Mjedisit

- Teknika të Sigurisë për mbrojtjen së punëtorëve
- Dokumentimi Teknik
- Saldimi
- Inovimi

Teknologji Informativ

- CISCO
- IT Essencial
- CCNA Discovery 1.2.3.4
- CCNA Exploration 1.2.3.4
- ECDL
- Hardware
- Inxhinieringu i Software (Gjuhët programuese dhe Bazat e të Dhënave)
- Rrjetizim
- Simulim i Kompjuterit
- Disenj Kompjuterik dhe Animacion
- Sisteme Aplikative të Ndërmarrjes
- Aplikime të Internetit
- Paketat CAD/CAM
- Menaxhimi i Marrëdhënieve me Konsumatorë (CRM)
- Modelimi, Optimizimi dhe simulimi

Arkitekturë dhe Planifikim Hapësinor

- Menaxhimi i Projekteve Konstruktuese
- Projektim me AUTO CAD, ARCHI CAD
- Materiale Konstruktuese dhe Kontroll Kualiteti
- Menaxhim Urban
- Certifikim për Kualitet
- Marketing në Arkitekturë

Trajnimet profesionale në disiplinat e lartcekura ofrohen në periudha të ndryshme, në bazë të kërkesës së individëve, institucioneve, kompanive dhe korporatave të ndryshme. Një grup profesionistësh vendorë dhe ndërkombëtarë, me përgatitje akademike superiore dhe përvojë të suksesshme, janë në dispozicionin tuaj për t'ju ofruar një vistër të gjerë trajnimesh për një karrierë personale të avancuar dhe për sukses të padiskutueshëm të ndërmarrjes apo institucionit tuaj.

Vërejtje e rëndësishme: Ju lutemi, mos hezitoni të kontaktoni zyrtarin përgjegjës për Trajnime profesionale në Universitetin për Biznes dhe Teknologji, përmes numrit të telefonit 038 541 400.

UBT organizoi ceremoninë e diplomimit për studime Master

Diplomoi gjenerata e parë në Kosovë për Integrimet Evropiane

Prishtinë, 18 mars 2010 - Universiteti për Biznes dhe Teknologji (UBT), pas një bashkëpunimi dyvjeçar me Centre International de Formation Europeenne (CIFE), ka përfunduar me sukses gjeneratën e parë të programit MASTER në fushën e Integritimeve Evropiane dhe Marrëdhënieve Ndërkombëtare, program që ofrohet për herë të parë në Kosovë dhe më gjerë. Me këtë rast, Universiteti për Biznes dhe Teknologji organizoi ceremoni solemne për studentët e diplomuar në këtë drejtim.

Gjatë ceremonisë morën pjesë personalitete nga politika vendore dhe ndërkombëtare, përfaqësues të Qeverisë së Kosovës, përfaqësues nga institucionet ndërkombëtare të akredituara në Kosovë, si Jean Francois Fitou, Ambasadori i Francës në Kosovë dhe Khaloud Sinno - Drejtor për çështje politike, ekonomike dhe integritime evropiane i Komisionit Evropian.

Ceremonia u hap me antonimin e Himnit të Kosovës dhe të Evropës dhe më parakalimin e të diplomuarve dhe vijoi me fjalën e rektorit të UBT-së, prof.dr. Edmond Hajrizi.

Duke folur para të pranishmëve, prindër, familjarë dhe miq, përfaqësues të institucioneve të Republikës së Kosovës dhe të atyre ndërkombëtare, përfaqësues të medieve, profesorë dhe studentë të UBT-së dhe të ftuar të tjerë z. Hajrizi tha: "Ju dëshirojmë mirëseardhje në ceremoninë e përfundimit të studimeve dhe ceremoninë e diplomimit të studentëve të nivelit Master në Integritimeve Evropiane në Universitetin për Biznes dhe Teknologji (UBT). Kjo ceremoni është si rezultat që del nga një përkushtim i



juaj dyvjeçar për të studiuar dhe për të ndërtuar një dije dhe një personalitet lideri në njërin prej profesioneve të zgjedhura nga ju, me qëllim të arritjes së një cilësie më të lartë jetësore për ju dhe shoqërinë tonë kosovare". Pasi është program dyvjeçar për studime Integritime Evropiane që për herë të parë

organizohet në Kosovë në UBT, në bashkëpunim me institucionin Centre International de Formation Europeenne (CIFE), i financuar edhe nga Komisioni Evropian, dhe ne si UBT kemi menduar se Kosova ka nevojë për ekspertë të fushës në fjalë, dhe një bashkëpunim mirë i ndërsjellët, dhe duke sjell

ekspert nga vendet me renome, sot erdhëm në përfundim ta mbyllim një program të suksesshëm", përfundoi rektori Hajrizi.

Me nga një fjalë rasti ceremoninë e kanë përshëndetur edhe Ambasadori i Francës në Kosovë Jean Francois Fitou, si dhe Khaloud Sinno - Drejtor për çështje politike,

ekonomike dhe integritime evropiane i Komisionit Evropian.

Pas fjalëve përshëndetëse ka vijuar ceremonia e diplomimit, me dhënien e betimit nga të porsadiplomuarit dhe me marrjen e certifikatave. Manifestimi është përcjellë edhe me një pikë muzikore.

Studentët e UBT-së certifikohen për gazetarë

Qendra Kosovare për Studime të Sigurisë (QKSS) organizoi Shkollën e Sektorit të Sigurisë për Gazetarë. Në të kanë marrë pjesë 34 pjesëmarrës nga Kosova dhe rajoni - gazetarë, studentë dhe hulumtues. Qëllimi i kësaj shkolle ishte ofrimi i ligjëratave pjesëmarrësve lid-

hur me Reformën e Sektorit të Sigurisë dhe Qeverisjen e Sektorit të Sigurisë. Ligjëruesit ishin nga institutet prestigjioze siç janë: Qendra e Gjenevës për Kontroll Demokratik të Forcave të Armatosura (DCAF) nga rajoni dhe Qeveria e Kosovës, ekspertë rajonal e

lokal si dhe përfaqësues të jetës akademike e shoqërisë civile. Në këtë trajnim intensiv pesë ditor morën pjesë edhe tre studentë të vitit të tretë të Departamentit të Shkencave Politike dhe Diplomacisë në UBT-së si, Milot Rexhepi, Nuriye Gashin dhe Sofije Kryeziu, sepse në

këtë semestër ata ndjekin lëndën "Studime të Sigurisë" të profesori i lëndës Ramadan Qehaja njëherit drejtori i QKSS dhe organizatori i trajnimit në fjalë që ka pasur për qëllim që mësimit për studime të sigurisë t'i kalojnë ligjëratat e rregullta dhe t'i jepet mundësia së

paku këtyre tre studentëve që të marrin njohuri shtesë në këtë sektor. Të tre studentët kane marrë certifikata dhe pjesëmarrja do t'iu zbatohen në ECTS nga bartësi i lëndës. Ky projekt është mbështetur nga UNDP dhe ligjëratat janë mbajtur në gjuhën angleze.

ENGINEERING

Engineering is not only a discipline or profession but also an ART of acquiring and applying technical, scientific and mathematical knowledge. Engineering is about designing and implementing a variety of structures, machines, devices, systems, materials and processes that can safely realize a desired or required objective/ invention. Engineering, much like other sciences, is a vast discipline, which is often broken down into several sub-disciplines. Each sub-discipline is very complex and applies knowledge and experience in order to meet the desired objective. Historically the main Branches of Engineering are categorized as follows:

Mechanical Engineering

Is an engineering discipline that was developed from the application of principles from physics, mathematics and materials science. Mechanical engineering involves the analysis, design, manufacturing, and maintenance of various systems.

<http://advenser.com>

Electrical engineering

Sometimes referred to as electrical and electronic engineering, is a field of engineering that deals with the study and application of electricity, electronics and electromagnetism.

<http://www.geers.com>

Aerospace engineering

Is the branch of engineering behind the design, construction and science of aircraft and spacecraft. It is broken into two major and overlapping branches: aeronautical engineering and astronautical engineering.

www.escocorp.com

Chemical engineering

Is the branch of engineering that deals with the application of physical science (e.g. chemistry and physics), and life sciences (e.g. biology, microbiology and biochemistry) with mathematics, to the process of converting raw materials or chemicals into more useful or valuable forms.

<http://ayushveda.com>

Civil engineering

Is a professional engineering discipline that deals with the design, construction and maintenance of the physical and naturally built environment, including works such as bridges, roads, canals, dams and buildings. Civil engineering is the oldest engineering discipline after military engineering.

<http://www.sut.ac.th>

Mechanical engineering is one of the oldest and broadest engineering disciplines. This engineering discipline has many applications ranging from: engines, robots, aeroplanes, ships, bridges and so on. However most of engineering products or systems nowadays are a combination of mechanical, electrical, software and control components in order to create a system that is capable of fulfilling the desired objectives. Such systems are called Mechatronic Systems, as described below.

MECHATRONICS

Mechatronics describes a multi-disciplinary engineering activity which has been practised for a number of years. It integrates the classical fields of mechanical engineering, electronic engineering and computer science/information technology at the design stage of a product or a system. Mechatronics is therefore not a new branch of engineering, but a newly developed concept that underlines the necessity for integration and intensive interaction between different branches of engineering. Most engineering products or processes have moving parts (mechanical, electrical etc) and require manipulation and control of their dynamic behaviour to a required accuracy in order to meet the desired objectives. This may require the use of various components and enabling technologies such as sensors, actuators, software, communications, optics, electronics, structural mechanics and control engineering. The study of mechatronic systems can be divided

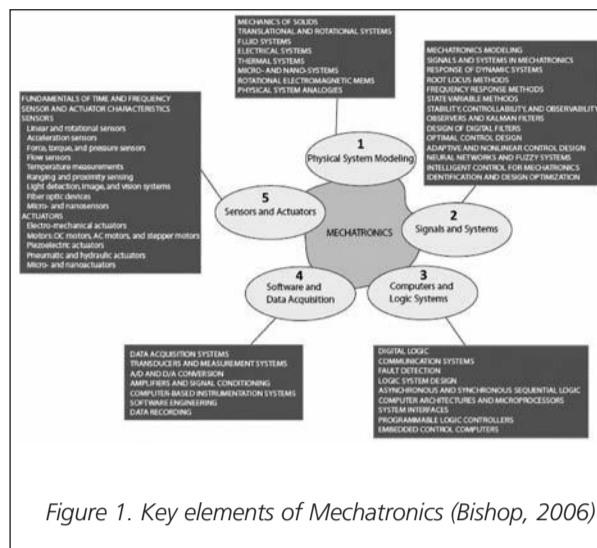

into the following areas of speciality: 1) Physical Systems Modelling, 2) Signals and Systems, 3) Computers and Logic Systems, 4) Software and Data Acquisition, 5) Sensors and Actuators. These key elements of mechatronics are illustrated in Figure 1.1.

A typical mechatronic system picks up signals, processes them and as an output generates forces and motions. Mechanical systems are extended and integrated with sensors, microprocessors and controllers. The fact that such a system detects changes in its environment by sensors, and after suitably processing this information, reacts to them, makes it quite different than conventional machines and mechanical systems. For example, robots, engines, automated guided vehicles, electronic cameras, photocopiers can be mentioned as typical mechatronics products.

EXAMPLE OF A MECHATRONIC SYSTEM - INTERNAL COMBUSTION ENGINE

When you are familiar with the principles of simple machines, you can readily understand the operation of complex machines. Complex machines are merely combinations of two or more simple machines, such as internal combustion engine as shown in Figure 2.

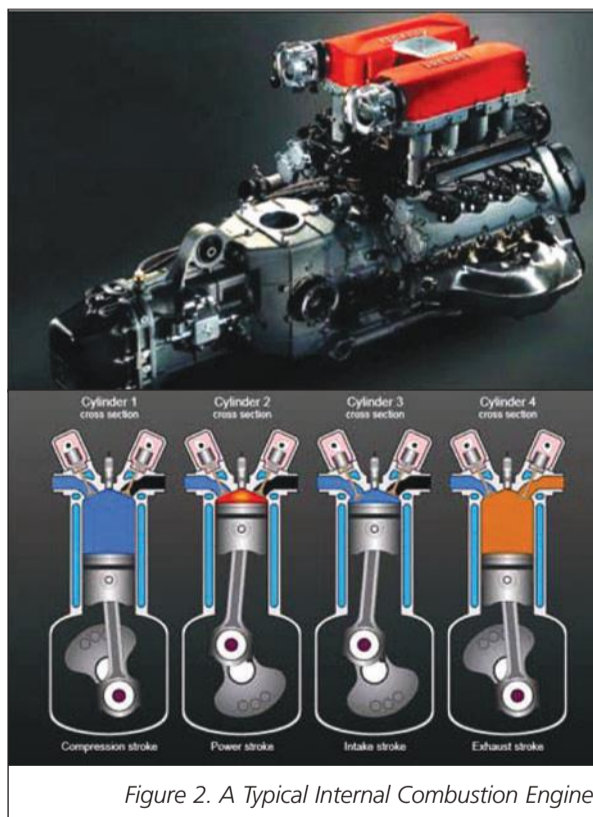

Internal combustion engines dates back to 1876 when Otto* first developed the spark-ignition engine and 1892 when Diesel invented the compression-ignition engine. Since that time these engines have continued to develop as our knowledge of engine processes has increased, as new technologies became available, as demand for new types of engine arose, and as environmental constraints on engine use

changed. Internal combustion engines, and the industries that develop and manufacture them and support their use, now play a dominant role in the fields of power, propulsion, and energy.

The last twenty-five years or so have seen an explosive growth in engine research and development as the issues of air pollution, fuel cost, and market competitiveness have become increasingly important.

DID YOU KNOW ?

*Nikolaus August Otto, 14 June 1832

Was the German inventor of the first internal-combustion engine to efficiently burn fuel directly in a piston chamber. Although other internal combustion engines had been invented (e.g. by Étienne Lenoir) these were not based on four separate strokes. The concept of four strokes is likely to have been around at the time of Otto's invention but he was the first to make it practical (britannica.com).

The purpose of internal combustion engines is the production of mechanical power from the chemical energy contained in the fuel. In internal combustion engines, as distinct from external combustion engines, this energy is released by burning or oxidizing the fuel inside the engine. The fuel-air mixture before combustion and the burned products after combustion are the actual working fluids. The work Transfers which provide the desired power output occur directly between these working fluids and the mechanical components of the engine. A typical mechatronic system is shown in Figure 3. This system comprises of appropriate sensors to measure a physical quantity, actuators that convert energy from one form into another, and the electronic control unit that communicates with all of the components in order to do the job correctly.

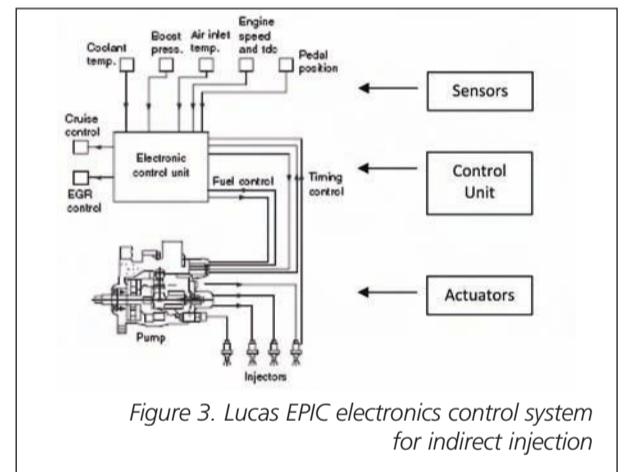

Recognizing that today's engineers must be able to solve complex, highly focused practical problems, as well as those specialist fields of mechatronics, UBT has decided to offer Bachelor and Master level study program in Mechatronics Management. Our mission is to contribute to the study of Mechatronics Management based on European and American programs and experience.

For further details in regards to these programs of study please contact Dr. Bekim Gashi by Tel: +381(0) 38-541-400, +377(0) 44-528-433, email: bgashi@ubt-uni.net.

Continues in the next article...

Best Regards,

Prof. Bekim
Gashi, PhD

Department of
Computer
Sciences and
Engineering, UBT



UNIVERSITETI PËR BIZNES
DHE TEKNOLOGJI



UNIVERSITY FOR BUSINESS
AND TECHNOLOGY

INSTITUTI PËR STUDIME EKONOMIKE
INSTITUTE FOR ECONOMIC STUDIES

EKONOMIA ECONOMICS

REVISTË SHKENCORE - SCIENTIFIC JOURNAL

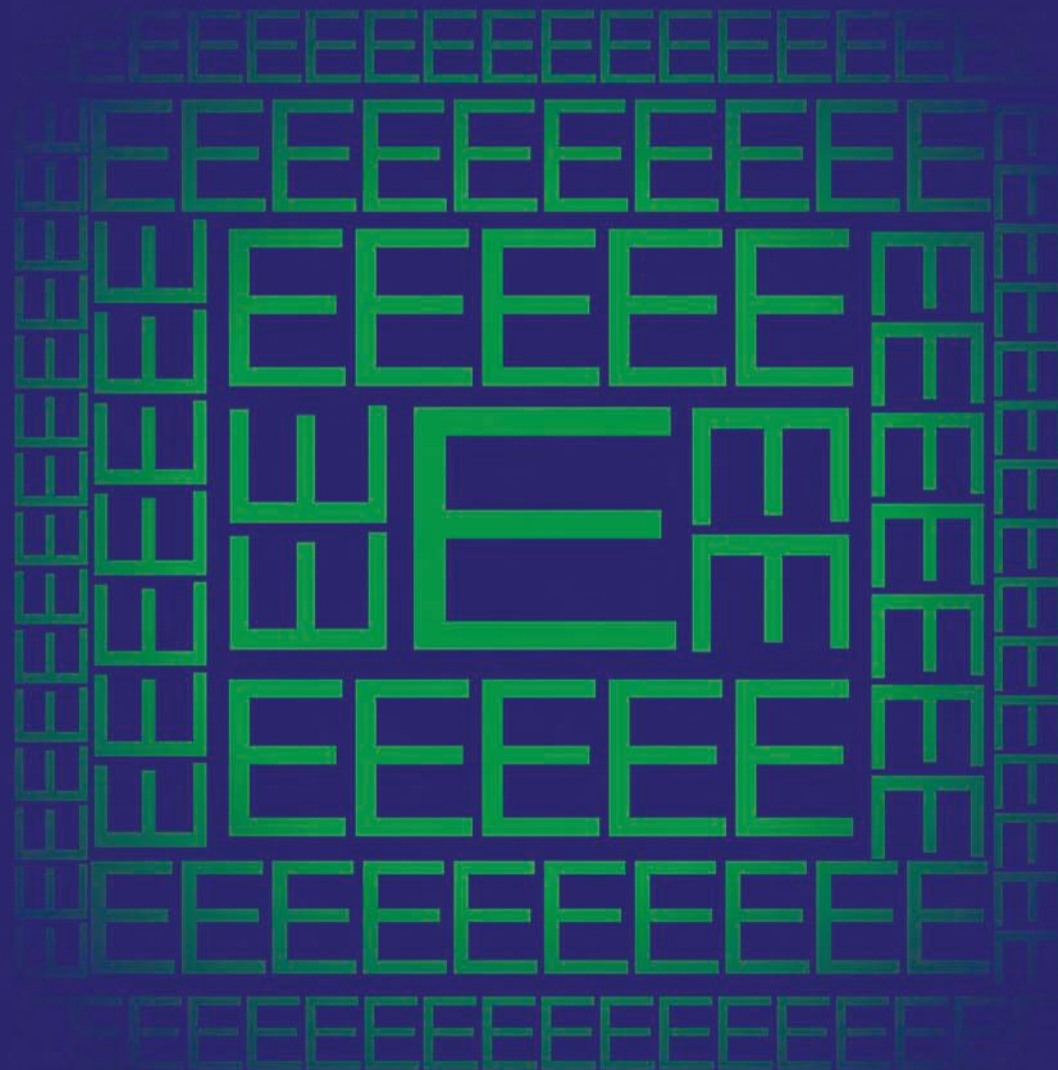

1
2010

Në telekomunikacion s'ka etikë, por konkurrencë

Në telekomunikacion nuk punohet sipas etikës, por sipas konkurrencës. Kur nuk ka konkurrencë, shërbimet janë të këqija. Tani po mbushen tri vjet që kur u angazhova në UBT dhe mund të them se ishte dhe vazhdon të jetë një përvojë mjaft interesante. Prof.Dr. Xhafer Krasniqi, ekspert i kompanisë së njohur japoneze, NEC dhe ligjërues në Departamentin e Shkencave Kompjuterike në UBT, flet për UBT News.

HEROLIND BEQAJ

UBT News: A mund të na thoni shkurtimisht diçka rreth vetes dhe angazhimeve tuaja profesionale?

Xhafer Krasniqi:

Angazhimi im kryesor në fushën e telekomunikacionit fillon qysh nga viti 1987 kur edhe isha student në Prishtinë dhe që ende vazhdoj të jem shumë i angazhuar, por tani në një nivel krejt të ndryshëm.

Angazhimi im shtrihet në dy rrafshë, në atë industrial e teknologjik dhe rrafshi tjetër në atë akademik.

Unë jetoj në Londër që nga viti 1991, kur edhe fillova me kurse intensive të gjuhës angleze për të vazhduar mandej me studime postdiplomike. Së pari studimet e magjistraturës, 1992-1993, në një kolegji universitar QMË, që është pjesë e Universitetit të Londrës dhe mandej studimet e doktoraturës, 1995-1999, në një kolegji tjetër, Kings College, që po ashtu është pjesë e Universitetit të Londrës.

Prej vitit 1996 kam qenë i angazhuar intensivisht në industrinë e telekomunikacionit dhe kam punuar për kompani të ndryshme mjaft të njohura dhe të rëndësishme në këtë industri. Është me rëndësi të ceket se përvoja ime industriale karakterizohet nga tri kultura të mëdha botërore të biznesit, evropiane, amerikane dhe japoneze, të cilat dallojnë shumë nga aspekti i organizimit dhe i menaxhimit të biznesit.

Fillimisht kam punuar për Philips në Cambridge prej 1996-1998, si inxhinier softueri, që ishte një përvojë shumë interesante dhe aty hasa në kulturën evropiane të biznesit.

Puna e dytë ishte për një kompani amerikane, MCI WorldCom në Londër prej 1998-2000. MCI WorldCom ishte një operator i madh amerikan që kishte shtrirje në tërë botën. Për dallim prej punës së parë për Philips, kjo ishte krejt një përvojë tjetër dhe kisha të bëja me një kulturë tjetër biznesi dhe me një qasje të ndryshme prej të parës. Këtu punoja si arkitekt i rrjetave ndërkombëtare dhe



isha përgjegjës për planifikimin, optimizimin dhe menaxhimin e rrjetave digjitale ndërkombëtare të MCI WorldCom.

Në vitin 2000 fillova të punoj për një kompani tjetër po ashtu shumë të madhe, NEC me seli në Tokyo, por me biznese në shumë vende të botës. Këtu punoj si ekspert i lartë (senior consultant) i rrjetave të gjeneratave të ardhshme dhe e përfaqësoj kompaninë nëpër forume dhe takime ndërkombëtare ku bëhet zhvillimi i standardeve ndërkombëtare për teknologjitë telekomunikuese më të fundit.

Në kuadër të këtij roli gjithashtu përcjelli trendet teknike dhe trendet e tregut në Evropë, në fushën e Telekomunikimit.

Në rrafshin akademik, angazhimi im në mënyrë intensive ka filluar me studimet postdiplomike, pjesëmarrje nëpër seminare dhe konferenca të ndryshme ku prezentoja punime shkencore,

mandej kam vazhduar me udhëheqjen dhe mbikëqyrjen e studentëve të huaj në Kings College, si pjesë e programeve shkëmbyese, me angazhimin tim si ligjërues në Kings College gjatë doktoraturës, mandej pas doktoraturës si ligjërues në Universitetin e Prishtinës 2002-2003, i përkrahur nga projektet e WUS Austria dhe tani si ligjërues në UBT.

Duhet cekur se angazhimi im është më shumë industrial, por krahas kësaj vazhdoj të jem i angazhuar edhe në atë akademik dhe hulumtues. Më konkretisht, shërbej si një urë në mes të industrisë dhe akademisë, ndërsa kam mbi 300 punime dhe prezantime nëpër forume dhe takime ndërkombëtare.

UBT News: Si u bë që jeni pjesë e UBT-së dhe si e vlerësoni departamentin e Shkencave Kompjuterike, ku ju jeni të angazhuar?

Xh. K.: Tani po mbushen tri vjet që kur fillova me UBT-në

dhe mund të them se ishte dhe vazhdon të jetë një përvojë mjaft interesante. Si jam bërë pjesë e UBT-së ishte krejt e rastësishme. Isha në Prishtinë gjatë gushtit 2007 dhe UBT-ja kërkonte ekspertë të mirë dhe me përvojë të gjatë në industri dhe edukim akademik. Si duket përvoja ime përputhej me kërkesat e UBT-së për një qasje të ligjërimit dhe të studiuarit pak më ndryshe dhe në këtë mënyrë u bëra pjesë e UBT-së.

Sa i përket Departamentit të Shkencave Kompjuterike, ka ndryshime pozitive dhe interesimi nga ana e studentëve është në rritje, por ende duhet bërë shumë punë. Duke e pasur parasysh rëndësinë e madhe që e ka zhvillimi i telekomunikacionit si degë e veçantë industriale duhet shtuar përpjekjet që grupi i telekomit brenda këtij departamenti të zgjerohet dhe të pasurohet me laborator në mënyrë që të ketë më shumë ushtrime praktike.

Po ashtu është me rëndësi

që studentëve t'u mundësohet që të kenë vizita praktike tek operatorët në Kosovë në mënyrë që të familjarizohen më për së afërmi me stabilitetet dhe shërbimet telekomunikuese. Ka pasur iniciativë që të organizohen këto vizita, por UBT-ja nuk ka hasë në mirëkuptim tek operatorët dhe në mënyrë të veçantë tek Vala, e cila edhe pas disa kërkesave nuk e ka parë të udhës që të mundësohet një vizitë e tillë.

UBT News: Çfarë mund të na thoni për nivelin e studentëve në UBT?

Xh. K.: UBT është duke e bërë një punë shumë të mirë ndonëse me plot vështirësi dhe sfida. Ka mjaft ndryshime pozitive prej kohës që i jam bashkuar UBT-së, por ka ende shumë punë për t'u bërë dhe studentët duhet të angazhohen më shumë dhe të jenë më serioz. Duhet përmendur një fakt apo një observim që kam bërë, që disa studentë përkundër interesimit të tyre

kanë vështirësi të kuptojnë disa pjesë të ligjëratave apo të jenë në gjendje t'i përcjellin të gjitha ligjëratat për shkak të mangësive dhe jo kualitetit në shkollat prej nga kanë ardhur.

UBT News: Duke qenë se keni njohuri dhe ligjëroni pikërisht një lëndë nga rrjetat mobile, si e vlerësoni zhvillimin e teknologjisë mobile në Kosovë? Në çfarë duhet të përqendrohen akteret kryesor në këtë sektor?

Xh. K.: Në telekomunikacion nuk punohet sipas etikës por sipas konkurrencës. Kur nuk ka konkurrencë shërbimet janë të këqija dhe operatorët luajnë me klientët dhe i caktojnë çmimet si të donë. E tillë ishte situata në Kosovë deri para disa muajsh apo deri sa erdhi edhe IPKO në skenë. Tani ka një konkurrencë, por ende nuk mund të quhet konkurrencë e mirëfilltë. Çmimet kanë filluar të ulen duke iu falënderuar kësaj konkurrence, por shërbimet ende nuk janë aq të mira deri sa Kosova ende është vendi i vetëm në regjion që operatorët mobil ende nuk ofrojnë shërbime të ashtuquajtura të gjeneratës së tretë.

Aq sa jam i informuar dhe aq sa arrij t'i përcjell zhvillimet në rrjetat mobile në Kosovë, Vala ende ka mbetur me shërbimet e zërit dhe SMS si shërbime kryesore dhe kohëve të fundit ka filluar me GPRS, por as nuk ofron telefoni përmes Internetit, as qasje të shpejtë në Internet. Ndërsa, IPKO ndodhet në situatë më të mirë sa i përket larmisë së shërbimeve dhe ka një qasje më të mirë drejt zhvillimit të shërbimeve të reja, përmirësimit të kualitetit të shërbimeve dhe uljes së çmimeve. Sa i përket Valës, do të thoja se i duhet edhe pak kohë deri sa të fillon të menaxhohet si duhet. Vala duket se është e politizuar së tepërmi dhe interesa e grupe të ndryshme nuk po e lejojnë të jetë një operator konkurrues.

Ajo çka duhet të koncentrohen operatorët në Kosovë është që të rrisin numrin e shërbimeve me bazë të të dhënave (data services), i cili shërbim në perëndim e ka tejkaluar shërbimin e zërit. Pra, rrjetat mobile nuk janë më kryesisht vetëm për të folur por edhe për qasje në Internet, për shërbime bankare përmes telefonave mobil (mobile banking), email (mobile email), e-komerc përmes telefonit mobil (mobile e-commerce), telefoni përmes Internet-it (VoIP) etj.

Operatorët në Kosovë po ashtu duhet të koncentrohen në përmirësimin e shërbimeve, uljen e çmimeve dhe rregullimin e çmimeve në mes rrjetave përkatëse. Në fakt, sa i përket çmimit prej një rrjeti në

tjetrin, pra prej Vala në IPKO dhe anasjelltas, do të duhej të rregullohej nga ART (Autoriteti Rregullativ për Telekomunikacion) dhe jo t'u lejohej operatorëve që të caktojnë çmime marramendëse vetëm për t'i detyruar klientët që të qëndrojnë me operatorin ekzistues.

Edhe një detaj do të doja të shtoja se operatorët në Kosovë dhe ART po ashtu do të duhej të marrin pjesë nëpër forume regjionale dhe ndërkombëtare për të parë se ku janë në krahasim me të tjerët dhe të jenë më aktiv në organizimin e takimeve të ndryshme në Prishtinë. Unë kam pasur rastin të takoj përfaqësuesit e operatorëve regjional nëpër takime të ndryshme, si bie fjala operatorët mobil të Serbisë, Kroacisë, Sllovenisë dhe të Maqedonisë.

Me konkretisht vitin e kaluar isha pjesëmarrës në një takim në Beograd që organizohej nga agjencia radiotelekomunikuese serbe në kuadër të Institutit Evropian për Standarde (ETSI).

UBT News: Si e shihni UBT në vitet në vijim dhe çka mendoni se do të mund të përmirësohej në UBT?

Xh.K.: Siç dihet UBT është akredituar vitin e kaluar gjë që ishte një sukses i madh në kuadër të procesit të përmirësimit të studimeve dhe po ashtu në kuadër të zgjerimit të punës akademike dhe shkencore.

Unë mendoj se UBT ka perspektivë të mirë dhe do të zgjerohet me programe të reja, si është rasti me programet master. Mandej, mendoj dhe besoj se studentët do të kuptojnë m shumë rëndësinë e studimeve dhe do t'i qasen më me seriozitet punës jo vetëm sa për të marrë diploma por më shumë për t'u avancuar qoftë në kompanitë ku punojnë ose në kompanitë ku do të punojnë në të ardhmen. Kjo nuk vlen vetëm për studentët e UBT-së por për të gjithë studentët në Kosovë tek të cilët shihet një rënie e seriozitetit të punës posaçërisht pas luftës.

Studentët duhet të marrin nga UBT-ja sa më shumë që është e mundur dhe të përgatiten edhe për tregun jashtë Kosovës.

Çka UBT-ja duhet të bëjë më shumë dhe më mirë është që të fokusohet më shumë në studime kërkimore-hulumtuese dhe t'i nxitë studentët që të prezantojnë nëpër forume dhe seminare regjionale apo ndërkombëtare. Fjalën e kam më shumë për studentët që janë tërë kohën të angazhuar në studime dhe më pak tek ata që punojnë dhe studiojnë.

UBT-së i uroj suksese edhe më të mëdha në të ardhmen dhe studentëve të UBT-së angazhim më të madh.

UBT certifikon 17 kandidatë për ciceronë

Ciceronët e Kosovës

Prishtinë, 8 prill 2010 - Universiteti për Biznes dhe Teknologji (UBT) i mbështetur nga Donacioni i Qeverisë Gjermane GTZ-së dhe në bashkëpunim me Ministrin e Tregtisë dhe të Industrisë (MTI), organizoi për herë të parë në Kosovë trajnimin dhe certifikimin e personave për "Ciceronët Turistik".

Pas 120 orëve të njëpasnjëshme dhe shumë vizitave nëpër Kosovë, 17 pjesëmarrës të trajnimit në fjalë me sukses e dhanë provimin dhe këta kandidatë në një ceremoni solemne të organizuar në objektin e UBT u certifikuan si "Ciceronë Turistik".

Gjatë ndarjes së certifikatave rektori i UBT-së Edmond Hajrizi në një fjalë rasti përshëndeti dhe i falënderoi të gjithë pjesëmarrësit e ceremonisë e veçanërisht përfaqësuesit e GTZ, MTI, KOTAS-it, USAID-it etj, dhe tha: "Pas një punë të suksesshme, po e mbyllim një trajnim që për herë të parë mbahet në Kosovë, pikërisht në UBT, trajnimi për ciceronë turistik, dhe ne si UBT kemi pas nderin dhe kënaqësinë që ta implementojmë një projekt të tillë". Po ashtu gjatë ceremonisë, të

pranishëm ishin edhe përfaqësuesit e organizatave joqeveritare edhe përfaqësuesi nga GTZ, Ekrem Hyseni.

"Nga sot turizmin në Kosovë ka kush ta prezantojë qoftë për brenda qoftë për jashtë dhe me vjen mirë që pas GTZ-së janë angazhuar edhe donatorë tjerë për projektin në fjalë dhe i përgëzoj të gjithë kandidatët pjesëmarrës dhe ju uroj punë të suksesshme, duke shpresuar që të trajnuarit parë të tjerëve ta prezantojnë vendin tonë sa më mirë", tha Hyseni. Ai cekti se me trajnime për ciceronë do vazhdojnë edhe në të ardhmen.

Po ashtu gjatë ceremonisë i pranishëm ishte edhe Zek Qeku, përfaqësuesi nga KOTAS-i, i cili tha: "Kam pas mendime dhe dilema që në Kosovë nuk ka pas turizëm, nuk ka grupe turistike, nuk ka vizitorë turistik dhe ju them sinçerisht që ka dhe ka me pas edhe në të ardhmen, mirëpo fatkeqësia më madhe në Kosovë mungonte të vetëdijesim për sektorin e turizmit dhe prej ditës së sotme në Kosovë ka ciceron (guida) të certifikuar në Kosovë dhe kush ta prezantojë sektorin e turizmit", përfundoi Hyseni.



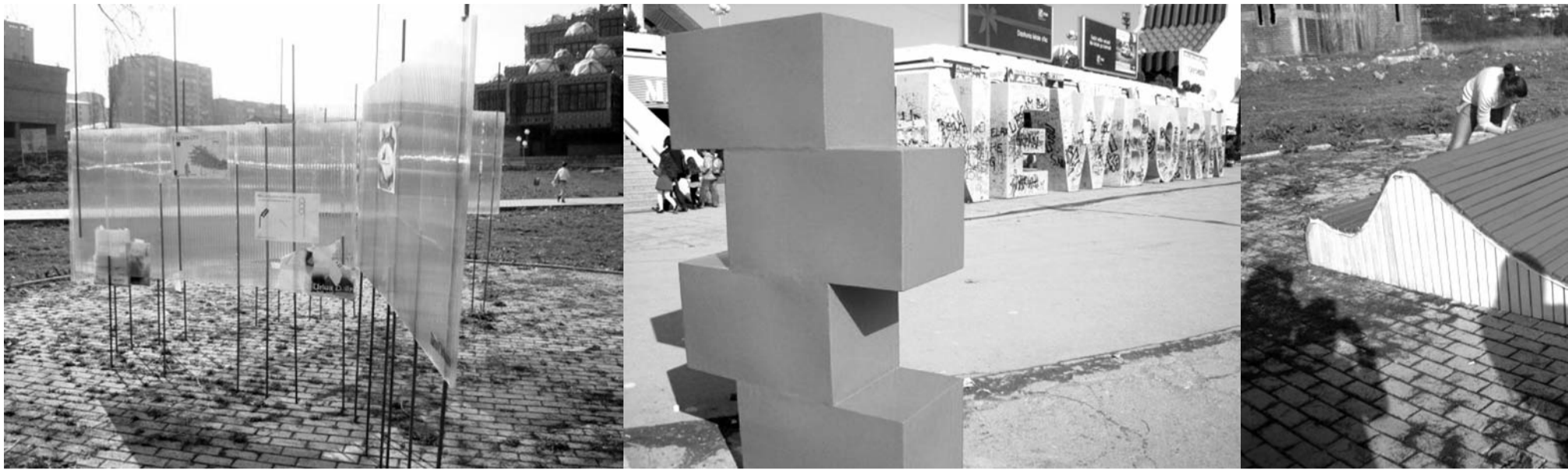

Studentët e UBT dhe të Universiteti i Innsbruck realizojnë miniprojekte për Prishtinën

Studentët ia ndërrojnë pamjen Kryeqytetit

Hartat informuese për trashëgiminë kulturore të Prishtinës të vendosura në një kuti afër dy metra katrore pranë NEWBORN, mbi 40 shporta për mbeturina, një ulëse po ashtu e gjatë mbi dy metra dhe mbi 30 semaforë ngjyrë portokalli të punuar prej plastike, disa pllakata "gazeta urbane" dhe shume vizatime nëpër rrugë me moto "zgjeroni trotuaret", "mos hidhni mbeturina", "pastro qytetin", u vendosen në rrugët e qytetit të Prishtinës dhe në oborrin universitar pikërisht pranë Bibliotekës Kombëtare dhe Universitare të Kosovës (BKUK), nga studentët e Departamentit të Arkitekturës në UBT dhe nga studentët e Departamentit të Arkitekturës të Universiteti i Innsbruck në Austri.

**MERITA JASHARI-HOXHA
& GENTIANA MALIQI**
STUDENTE NË UBT

Prishtinë, 26 mars 2010- Departamenti i Arkitekturës në Universitetin për Biznes dhe Teknologji (UBT), në bashkëpunim me disa universitete partnere ndërkombëtare si në vitet e kaluara edhe në këtë vit organizoi Workshop një

javor, në të cilën përveç studentëve të UBT-së morën pjesë edhe një numër i konsiderueshëm i studentëve nga këto universitete, sidomos nga Universiteti i Innsbruck në Austri.

Studentët pasi bënë një vizitë disa ditëshe nëpër Prishtinë sidomos nëpër objekte të trashëgimisë kulturore, dhe më pas i

caktuan lokacionet, dhanë ide dhe erdhën në përfundim për Hartat informuese për trashëgiminë kulturore të Prishtinës të vendosura në një kuti afër dy metra katrore pranë NEWBORN. Ata vendosën mbi 40 shporta për mbeturina, një ulëse po ashtu e gjatë mbi dy metra dhe mbi 30 semaforë ngjyrë portokalli të punuar prej plastike,

disa pllakata "gazeta urbane" dhe shume vizatime nëpër rrugë me moton "zgjeroni i trotuaret", "mos hidhni mbeturina", "pastro qytetin", dhe lokacioni më i përshatshëm për realizimin e miniprojekteve ishte qendra e Prishtinës, veçanërisht në oborrin universitar dhe të BKUK-së.

**TRAFIKU NDËR
PROBLEMET KYÇE
NË PRISHTINË**

Motoja "Tre, gati... Dhuro një semafor. Nisu...!" ishte motoja e projektit për semaforin me ngjyrë portokalli e vendosur në vendet ku mungojnë semaforët.

"Jemi kthyer të kohët e mëhershme të Greqisë antike dhe Olimpia, tem-





pull i ndërtuar prej drurit, që faktikisht është dashur të ndërtohet prej gurit dhe kohë pas kohe të pasurit e asaj kohe kanë filluar që shtyllat e drurit të zëvendësojnë më të gurit, që të njëjtën ide e kemi zbatuar ne sot me këta semaforë simbolik, që biznesmenët vendor le ti zëvendësojnë me semaforë të zakonshëm që mos te ketë probleme në komunikacion”, thonë studentët e projektit si Besnik Berisha, Manuel Vieider nga Austria, Adea Gashi, Arnisa Kryeziu dhe Taulanta Mjeku.

Semaforët u vendosen nëpër rrugët e kryeqytetit tonë, po ashtu sipas grupit në fjalë, trotuare ekzistuese për këmbësorë janë shumë të ngushta dhe popullata për ditë e me shumë po has në probleme.

“Trotuari minimum duhet me qenë i gjanë 120 cm, e jo si trotuaret ekzistuese, kjo moto i drejtohet organeve kompetente për këtë çështje, për rregullimin e trotuareve”.

Studentët vendosen edhe disa pllaka të quajtura

“gazeta urbane”.

“I vendosem ca të ashtuquajtura mure që do të shërbejnë për vendosjen e informatave me tematikë të ndryshme, kjo shërben si një lloj gazete urbane ku të gjithë qytetarët do mund të kenë një cak ku informohen për ngjarjet që ndodhin në Prishtinë”, thotë studentët e grupit në fjalë, këto mure u vendosen në oborrin e BKUK-së.

TRASHËGIMIA KULTURORE, IDENTITET PËR PRISHTINËN

“Pasi që Prishtina nuk ka identitet të vetin, ne kemi menduar që trashëgimia kulturore me identifikimi Prishtinën dhe kemi vendosë ta ndërtojmë një kuti informuese dy metra katrore e cila u vendos në qendër të Prishtinës afër NEWBORN, dhe në brendi të kutive janë të futura hartat e Prishtinës që vizitorët e huaj dhe qytetarët e Prishtinës nëse dëshirojnë të informohen më lehtë dhe më mirë rreth trashëgimisë kulturore të

kryeqyteti”, thanë studentët e projektit të grupit të dytë, si Ilirian Bajraktari, Erleta Ismajli, Roman Strieder nga Austria dhe Njomzë Krasniqi. Për vendosjen e kutive në qendër është marrë leje nga komuna e Prishtinës.

STOP MBETURINAVE VEND E PA VEND

Po ashtu edhe më interesant u paraqitë grupi i tretë të cilët kanë dizajnuar një shportë për mbeturina dhe mbi 40 sosh i vendosën në zonën më të frekuentuar prej qytetarëve të Prishtinës prej BKUK deri te Pallati i Rinisë. Në këtë projekt morën pjesë si Eva Niederkofler, studente nga Austria, Labinot Mehmeti, Arbër Maliqaj dhe Ardora Bucku.

“Ideja jonë ka qenë që prej një gjëje të thjeshtë të krijojmë diçka për të mirën e qytetarëve të Prishtinës, ku siç dimë njëri ndër problemet e shumta është papastërtia dhe hedhja e mbeturinave vend e pa vend. Ky projekt i yni nuk ka qëllim zgjidhjen e problemet të papastërtisë por

më shumë ka të bëjë me vetëdijesimin e qytetarëve të Prishtinës”, thanë studentet në fjalë.

ULËSE RELAKSUERE PËR STUDENTËT E UNIVERSITETIT TË PRISHTINËS

Po ashtu edhe grupi i katërt e dha idenë shumë interesante për një “Ulëse relaksuese”.

“Një ulëse për disa persona u vendoset në oborrin e BKUK-së me qëllim relaksimi të studentëve, sepse ulëset të cilat janë për momentin nuk janë komode për studentët të cilët kanë nevojë të pushojnë pas leximit dhe vendosem një ulëse relaksuese”, thanë Nora Shabani, Bruno Notdvrfter nga Austria, Arta Qorri, Agnesa Kastrati dhe Fiona Daullxhiu. Këta pesë studentë kanë përfaqësuar grupin e katërt. Për vendosjen e ulëses në fjalë në oborrin e BKUK është marrë leje nga drejtori i BKUK-së, prof. dr. Sali Bashota.

Udhëheqësi i Departamentit të Arkitekturës, prof. Binak

Beqaj, e vlerësoi si mjaft të suksesshme këtë iniciative tanimë tradicionale të bashkëpunimit me Universitete të jashtme, sepse përmes organizimeve të tilla arrihet që studentet tonë të shkëmbejnë ide në lidhje me vizionet dhe përvojat e tyre për trajtimin e çështjeve urbane në kuadër të një planifikimi dhe zhvillimi më të mirë të hapësirave urbane dhe funksionalizimit të saj për nevojat e qytetarëve, në këtë rast të Prishtinës. Iniciativa të tilla do të organizohen edhe më tutje edhe me Universitete tjera në vitet e ardhshme.

Workshopin e udhëhoqën dy profesorët e departamentit në fjalë si prof. Ursula Faix dhe prof. Binak Beqaj dhe profesoresha mysafire nga Austria, Markit Shoshan. Ky aktivitet përkrahët nga Bundesministeriun für Wissenschaft und Forschung (BMWF) dhe nga Universiteti për Biznes dhe Teknologji (UBT). Workshopi u mbajt në objektin UBT.



Trajtimi i ndërtimeve ilegale në Prishtinë



DR.CAND. BINAK BEQAJ

Si në vendin tonë ashtu edhe në Prishtinë në periudhën e pasluftës ndërtimet ilegale filluan të rriten në mënyrë rapide gjersa në ditët e sotme kanë arritur gjendjen kritike. Kjo ka ndodhur për katër arsye:

1. Mungesa e institucioneve të konsoliduara;
2. Mungesa e legjislacionit dhe zbatimit të tij;
3. Akumulimi i kapitalit investiv tek qytetarët për shumë vite gjatë periudhës së diskriminimit;
4. Perspektiva zhvillimore e fokusuar veçanërisht në Prishtinë

Ndërtimet ilegale filluan të rriten nga viti 1999 për të arritur shkallën kritike në ditët e sotme. Konsiderohet se në Kosovë ka më shumë se 35.000 ndërtime ilegale dhe përafërsisht 35% e tyre janë në Prishtinë (këto shënime janë të përafërta sepse akoma nuk ka ndonjë vlerësim të saktë në lidhje me këtë gjendje). Këto ndërtime janë me ndikime negative në jetën e përditshme të qytetarëve si në infrastrukturë, ambient, aspektin social dhe imazhin arkitektonik.

Sot, pas konsolidimit të institucioneve, kjo temë jo e lehtë për trajtim po debatohet me qëllim të gjetjes së një zgjidhje të efektshme drejt përmirësimit të kushteve jetësore të qytetarëve, implementimit të ligjeve, normave dhe rregulloreve të ndërtimit dhe në fund për të krijuar një imazh të ri për qytetin.

Në këtë kuptim do të shtjellohen disa opsione për trajtimin e këtij problemi:

1. Shkatërrimi/Demolimi i ndërtimeve ilegale
2. Legalizimi i ndërtimeve ilegale

3. Zhvillimi i zonave të reja të planifikuara urbane

Derisa e para dhe e dyta kanë të bëjnë me pasojat e gjendjes së krijuar, e treta ka të bëjë me preventivën. Në lidhje me të gjitha këto opsione emëruesi i përbashkët do të ishte interesi i përbashkët të palëve të involvuara: institucionet, komuniteti, shoqëria civile, biznesi etj., për të krijuar hapësira zhvillimi dhe mirëqenie.

Cilat do të ishin përparësitë dhe të metat e opsioneve të propozuara? Nëse analizojmë opsionin e shkatërrimit/demolimit të ndërtimeve ilegale, do të vërejmë se ka këto përparësi: Rikrijimi i rregullit urban për zonat që janë të planifikuara, reduktimi i konstruksioneve të rrezikuara të ndërtimeve, mbajtja e minimumit të standardeve të ndërtimit në aspektin e infrastrukturës urbane, eliminimi i kaosit pronësorë, mesazh i mirë politik për ata që nuk e respektojnë ligjin. Nëse analizohen dobësitë e këtij opsioni do të kemi: implikime negative në aspektin social, implikime negative në aspektin ekonomik, implikime negative në aspektin ligjor dhe barabarësinë në trajtim.

Po që se analizohet opsioni tjetër i legalizimit të ndërtimeve ilegale do të kishim këto përparësi: probleme të zgjidhura pjesërisht për nevojat e banimit dhe afarizmit për qytetarët, kosto më e lirë e implementimit për institucionet, mundësi e mirë për të arsyetuar mungesën e kapaciteteve, blerje kohe për të menduar strategji të reja zhvillimore, ndërsa do të identifikonim edhe këto mangësi: kaosi urban për shumë zona të vërshuara me këto ndërtime, konstruksione jo të sigurt të ndërtesave, mbingarkesa e infrastrukturës urbane, reduktimi i hapësirave publike,

mesazh i keq për ata që e kanë respektuar ligjin, kaosi pronësor dhe ai i imazhit arkitektonik të qytetit.

Analizat e opsionit të tretë do të rezultojnë me këto përparësi: përmirësimi i kushteve jetësore, zgjidhja e problemeve infrastrukturore, shkarkimi i zonës ekzistuese urbane, qartësia në pronë, funksion i mirë urban dhe imazh i mirë arkitektonik. Kurse dobësitë do të variojnë nga: koha më e gjatë për implementim, nevoja për resurse më të mëdha deri te kostoja më e madhe.

Nga tri opsionet e propozuara, gjatë analizave vlerësojmë se dy të parat kanë efekte afatshkurtra kurse e treta ka efekte afatgjata pozitive, por, secili propozim shkarkton edhe probleme të cilat janë të ndërlidhura njëra me tjetrën jo vetëm brenda propozimit por edhe ndërmjet propozimeve të ndryshme opsionale.

Opsioni i parë dhe implementimi i tij do të ketë si rrjedhojë rritjen e koston, problemeve sociale si dhe rritjen e numrit të pastrehëve.

Opsioni i dytë edhe pse ka kosto më të ultë, si rrjedhojë negative do të ketë gjendjen e status quo-së në lidhje me përmirësimin e jetesës, zhvillimit të infrastrukturës dhe imazhit të qytetit.

Opsioni i tretë do të mund të vinte edhe si rezultat i kombinimit edhe me dy opsionet paraprake sepse do të mundësohej:

- Orientimi i industrisë ndërtimore në zonat e reja të planifikuara dhe shkarkimin e zonave ekzistuese;
- Plotësimi i nevojave dhe kërkesave të qytetarëve në aspektin social, ekonomik, infrastrukturor, hapësitor dhe ambientar;
- Intervenimit urban dhe arkitektonik në përmirësimin e zonave ekzistuese.

Përfundimisht mund të konstatojmë se zgjidhja e këtij problemi kërkon konsensus politik për të siguruar përkrahje, sigurim të bazës së të dhënave për të vepruar saktë, sigurim të debatit të mirëfilltë me qytetarët, shoqërinë civile dhe biznesin për të siguruar involvim sa më të gjerë në trajtimin e kësaj çështje problematike.

Autori është mesidhënës në UBT dhe udhëheqës i Departamentit Arkitekturë dhe Planifikim Hapësitor

UBT ME KAMPUS TË RI UNIVERSITAR

Universiteti për Biznes dhe Teknologji (UBT), vitin e ri akademik 2010/2011 e fillon në kampusin e ri universitar. Kampusi i ri është në afërsi të QMI-së, në Komunën e Lipjanit. Projekti i kampusit është projektuar nga studentët e Fakultetit të Arkitekturës në UBT, stafi akademik ndërkombëtar e vendor.

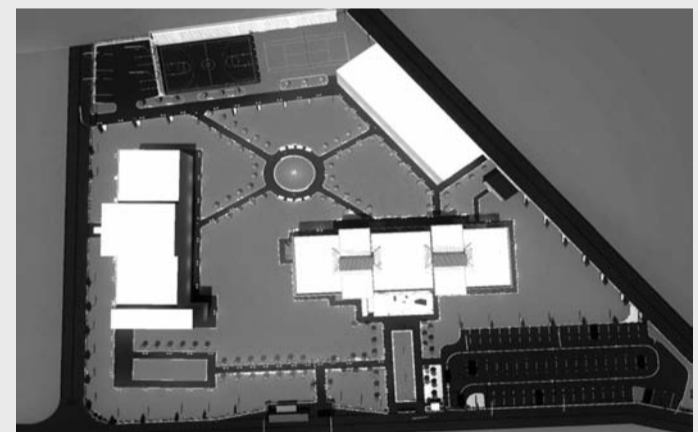

Mbeturinat në Kryeqytetin tonë

Jemi dëshmitarë të një realiteti jo të këndshëm. Në Kosovën e pasluftës, mjedisi është lënë anash për shkaqe të ndryshme, si pasojë e mossensibilizimit të qytetarëve të saj.

VALËZA GELA

STUDENTE E VITIT I NË UBT



Mbeturinat paraqesin një problem shumë të madh dhe serioz sepse ende plotësisht nuk mund të gjejnë tretman adekuat dhe grumbullimi i tyre në hapësira të hapura paraqet rrezik për shëndetin tonë. Pastërtia në kryeqytet do të mbesë gjithnjë problem. Ndotja e ambientit është një nga problemet më kryesore në kryeqytet, i cili është dy herë më shumë i ndotur se normat e lejuara. Të digjen mbeturinat, tashmë është një fenomen i zakonshëm, dhe më e keqja e gjithë kësaj është kur mbeturinat e mbledhura digjen dhe lirohen gazrat helmuese. Është fare e lehtë që helmet e ndryshme që gjinden aty përmes shiut thithen nga toka dhe ky ujë i ndotur mund të hyjë në burime të ujit të pijshëm. Këtij rreziku i shtojmë edhe ndotjen e ajrit, pastaj mund të parashikojmë edhe përhapjen e sëmundjeve apo epidemive të ndryshme të rrezikshme për shëndetin. Mbeturinat hidhen kudo nëpër rrugë, si në kryeqytet si kudo tjetër. Si ndotësit më të mëdhenj llogaritet të jenë zhiva, kadmiumi, substanca në përbërje të cilave gjendet arseni dhe lidhjet e ndryshme organike e biologjike që vështirë shpërbëhen apo substanca që mund të shkaktojnë kancerin p.sh substancat që digjen e që kanë për



bazë benzinën; si dhe mbeturinat problematike. Në Kosovë nuk ka deponi të posaçme për mbeturinat e rrezikshme. Një pjesë e mbeturinave të rrezikshme hedhet në deponitë rajonale. Nga një intervistë e zhvilluar me ministrin e Ministrisë së Mjedisit dhe Planifikimit Hapësinor, Mahir Yagcilar, ai na tregoi për disa aktivitete të kësaj ministrie.

“Aktivitetet e ministris janë të fokusuar në parandalimin, grumbullimin, ndarjen, trajtimin dhe deponimin e mbeturinave. Tani për tani mund të flasim vetëm për disa pika për trajtim të mbeturinave në Kosovë të cilat janë të organizuara nga iniciativa private. Në këtë rast mund të përmendim riciklimin e plastikës në Rahovec dhe në Mitrovic, grumbullimin e letrës

në Xirë, Lypjan, Fushë Kosovë, Prizren, Prishtinë, shisheve të qelqit në Pejë, metaleve të ndryshme në disa qendra të Kosovës si në Ferizaj e Lypjan”, tha Mahir Yagcilar. Ndërsa nga intervista e zhvilluar me disa qytetarë të kryeqytetit ata ankohen pafundësisht për gjendjen e rëndë në kryeqytet nga mbeturinat duke pohuar se ato hidhen kudo vend e pa

vend dhe se ata janë të rrezikuar edhe nga epidemitë e ndryshme që me lehtësi mund të vijnë nga mbeturinat. Prandaj, duke pasur parasysh se rinia është forca më revolucionare e çdo shoqërie ju ftoj që të ndërgjegjësohemi dhe të edukohemi se si duhet të kujdesemi për mjedisin dhe ato këshilla t'i përcjellim tek shokë, dhe të afërmit tonë.

Do të bëhem menaxher i suksesshëm

LIRIJE ABDYLI

STUDENTE E VITIT I NË UBT

“Nga pasioni i madh për muzikën, fshehurazi ia ‘vidhja’ instrumentet e prindit dhe kënaqesha duke i luajtur me kitarë”, thotë Afrim Maliqi, student i vitit të parë në Fakultetin Menaxhment, Biznes dhe Ekonominë në Universitetin për Biznes dhe Teknologji (UBT). Ai tal-

entini për muzikë e ka trashëguar nga i ati i tij dhe qysh në moshën të hershme e bënë kitarën e vetë dhe vazhdon të bëjë muzikë nëpër grup bende të ndryshme, por e veçon grupin “Nemun”. “Tani të ardhmen time e shoh si një menaxher i suksesshëm kurse kitarën e shoh si një shok të ngushtë kur dëshiroj të jem i relaksuar”, përfundoi Afrimi.



Ngjyrat dhe Enterieret

PROF. MEHMET VOKSHI

DIZAJNER I ENTERIERIT

Që nga koha e gurit njeriu ka qenë i preokupuar për rregullimin e enterierit të banesës së vet – shpellës.

Radhitja funksionale e hapësirave dhe rregullimi i enterierit, njeriut ia lehtëson shumë punën, kurse ngjyrosja e mjedisit (ku ai punon) me tone, nuanca të ngjyrës së qëlluar sipas karakterit të tij dhe parimeve të harmonizimit të ngjyrave ai bën njeriut punën më të këndshme, më të lehtë e zbatimës dhe më shpirtërorë e kreativ ("krijues"). Pra këto dy komponente janë me vlera të nivelit të njëjtë të lartësisë, së rëndësishme të rregullimit të brendshëm.

Nëse hapësira ka formë të katrorit (4m x 4m) atëherë duhet të kombinohet ngjyra (toni) e grupit të lartë të mesëm (LM) për dy mure, kurse dy muret tjera me tonin e të njëjtës ngjyre të grupit të mesëm të ulët (MU).

Kombinimi i toneve të një ngjyre në muret e enterierit ka rëndësi të madhe për njeriut, sepse siç kemi thënë ndikon në psikikën e njeriut. Atij i jep një ritëm të posaçëm të disponimit të veprimit të tij ky diskonim mund ta përcjellë gjatë tërë ditës. Si rezultat kemi punë të suksesshme apo jo të suksesshme e kështu prej ditës në ditë.

Po ta shqyrtojmë më hollësisht rëndësinë e hapësirës do të shohim se ajo luan rol mjaft efikas në jetën tonë të përditshme në hapësirën ku jetojmë, punojmë, banojmë, udhëtojmë etj. Po ashtu edhe në lëmin e grafikës, pikturës, skulpturës e sidomos të arkitekturës, zë një vend të rëndësishëm për krijimin e këtyre veprave. Një arkitekt njëherë pat thënë: "Ne u japim format ndërtesave që



më vonë ato ne të na formojnë".

Banesën nuk e formojnë në funksionalitetin e vet të plotë, muret, dyert e dritaret, por hapësira në mes tyre ai jep notën banesës e mirë apo jo e mirë.

Shkrimi i mirë nuk është shkrim ai që është shkruar me shkronja të bukura, por sa është e harmonizuar hapësira mes tyre me formën që ato kanë dhe me

përmbajtjen e fjalëve që ato formojnë.

Nuk janë të mjaftueshme vijat e harmonizuara mes vete të një vizatimi që ai të jetë i mirë, por ato duhet të kenë harmoni me përmbajtjen që ai vizatim paraqet, dhe të ketë hapësirë të mjaftueshme përreth tij në format që vizatimi të mos jetë aq e madhe sa që të shkojë në dëm të vizatimit apo pikturës. Kështu punojnë ata që kanë

përvojë më të madhe dhe të udhëhequr mirë nga mësuesit e tyre, nuk duhet të thuhet se ai ose ajo ka "shije" për ngjyra apo ka "ndjenjë" për hapësirë, komponim etj.

"Shija" ose "ndjenja" përfitohet me punë të palodhshme (e për këtë duhet të kalojnë kohë e kohë) në një lëmi të cilën ne e duam shumë dhe jetojmë për punën që vetë e kemi zgjedhur. Nga ky fakt rezulton mendimin

se që pa talentët e "lindur" të një lëmie nuk ka peshë të rëndë sa ne i kushtojmë atij. Shumë me rëndësi është përvoja e fituar gjatë punës në ndonjë lëmi. Pra, për ta "ndier" hapësirën ka kaluar shumë kohë kur më në fund njeriu erdhi në përfundim se hapësira më e mirë e ndarë (e kompozuar) është sipas "ndarjes (prerjes) së artë".

Vazhdon në numrin e ardhshëm

Politikat fiskale nuk favorizojnë prodhuesit vendorë

KORAB GASHI

STUDENT I VITIT I NË UBT

Përderisa organizata të ndryshme joqeveritare apelojnë për konsumimin e produkteve vendore dhe prodhuesit vendor kërkohet që të kenë mbështetje më të madhe nga Qeveria dhe institucionet përkatëse, konsumatori është ai i cili vendosë se cilin produkt dëshiron ta blejë, atë vendorë, i cili edhe ashtu është i pakët

në treg dhe shumica me kualitet jo të lartë apo produkte të tjera që mbizotërojnë tregun kosovar të cilat kryesisht importohen nga Serbia dhe nga vendet tjera të rajonit. Në zgjedhjet të cilat i bën konsumatori kosovar janë racionale në bazë të pagës mesatare. Kosova si një shtet i varfër, me të ardhura vjetore për kokë banori rreth 1700 euro në vit apo pagë mujore rreth 150 euro në muaj, tendenca e kon-

sumatorit është që të blejë produkte mesatarisht të lira dhe sigurisht që nuk plotësohen të gjitha nevojat konsumuese me një pagë të tillë. Nëse pyesim pse konsumatorët nuk i konsumojnë mjaft produktet vendore, mund të themi se tregtarët janë ata të cilët nuk i ofrojnë ato në treg sepse kostoja e produkteve vendore është më e lartë se e atyre produkteve të cilat importohen nga jashtë, pra fitimi në disa pro-

dukte është më i lartë te produktet që importohen se te ato vendore, kjo për faktin se politikat fiskale në Kosovë janë të hartuara aso si që me dashje apo pa dashje, favorizojnë importuesit dhe i diskriminojnë prodhuesit vendor. Shkelja më e madhe e cila i bëhet gjithmonë prodhuesit vendor dhe ekonomisë në Kosovë është edhe marrëveshja e CEFTA-s e nënshkruar më 26 Dhjetor 2006, e cila ka për qëllim

zhvillimin dhe fuqizimin e marrëdhënieve miqësore veçanërisht në fushën e bashkëpunimit ekonomik dhe tregtar. Gjithmonë kritikant më të mëdha marrin kahjen drejt Qeverisë, e cila po aplikon një politikë fiskale jo kompatible me gjendjen ekonomike dhe sociale në Kosovë, dhe e cila pamundëson që prodhuesit vendor të zhvillohen dhe të ngrisin kapacitetet e tyre prodhuese.

A po vjen në Teatër?

DALLANDYSHE GUTAJ
STUDENTE E VITIT III NË UBT

"A po vjen në teatër? Paj kisha ardh.. Jo bre se po dal për kafe!!!. Ma ka ëndja një kafe... s'kam kohë për teatër". Janë këto fjalët që i dëgjojmë thujse çdo ditë. Nuk do të ishte ide e keqe sikur një orë të pasdites t'ia kushtojmë teatrit. Çuditërisht kur dëgjoj se në kohën e paraluftës njerëzit mezi i prisnin ditët që kishte shfaqje në teatër e sidomos ato të vikendeve.

E ne?!

Jetuam bashkë me kohën, ndërsa koha ecën e ne po ngelim mbrapa, sikur nuk po e zëmë dot. Gjatë këtyre muajve jo rastësisht ishte dhe "Muaji i Teatrit" dhe po thujse në çdo qytet të Kosovës kishte shfaqje ndër më të ndryshmet. Në Prishtinë në Teatrin Kombëtar gjatë tërë muajit Mars janë dhënë shfaqje të ndryshme, sikurse edhe në teatrot e tjerë atë të ODA-së ku vazhdon të jepet shfaqja "Piknik në fushëbetejë", pastaj dhe shfaqje të tjera, duke mos harruar edhe shtëpinë e kulturës në Prizren që dha shfaqjen "Darka publike". E brenga ime është se sa herë shkoj në teatër më thyhet zemra sepse numri i të pranishmeve në sallë është shumë i vogël, e që nga ana tjetër rrallëherë ndodh të kemi sallën e mbushur plot me dashamirë të teatrit.

Nga kureshtja i kam pyetur disa dashamirë të teatrit për arsyet që numri i të pranishmeve në teatër është aq i vogël. Vallë ndikon informimi jo i mjaftueshëm, çmimi apo edhe koha e papërshtatshme? "Sot teatri kosovar është ende në tranzicion dhe ka shumë probleme të cilat kërkojnë zgjidhje, por politikat kulturore që janë ndjekur deri më tani nuk kanë ofruar zgjidhje të këtyre problemeve. Ta duash atë që s'të përket është sikurse buka



e thekur dhe e mykur e që s'kapërdihet", thotë Adem Vorfaj, një dashamirë i teatrit. E mbi të gjitha Kosovaret janë rritur me një vetëbesim që në "dimë" kur duhet të shkojmë në teatër. Pyetjeve të tilla po i rezultojnë një përgjigje adekuate, sepse ka pasur kohë kur teatrot kosovare gumëzhinin prej

fëmijëve bashkë me gjyshërit e tyre. Ndërsa tani gjyshërit rrinë në shtëpi, e fëmijët në gjumë. Sepse janë pikërisht fëmijët e gjyshërve ata të cilët s'kontribuojnë në teatër. Çmimi nuk është shkas për mos shkuarje në teatër, ndërsa edhe koha është e përshtatshme sepse shfaqjet zakonisht mbahen në mbrëmje.

E kohën, duhet ta ndajmë vetëm ne. Teatrot e Kosovës japin shfaqje nga më të ndryshmet qoftë të huaja apo edhe shfaqje nga profesionistët kosovar që punojnë me pasion për teatrin, duke sjellë të bukurën dhe talentin në skenën teatrore. Teatri po kultivon shfaqje me mjaft vlera, e zakonisht një

shfaqje zgjatë dyzet e pesë minuta, ku deri diku mjafton për një heqje stresi të pesë ditëve të mëparshme të punës. Ju student të dashur pas një mësimi të bollshëm tërë ditën, një mbrëmje me një buzëqeshje të falur nga teatri, s'do ti thuaje JO! E tash, eja shkojmë në teatër!!!

Mbishkrimet e dyqaneve dhe emrat e rrugëve të shkruara gabim

NORA HASANI
STUDENTE E VITIT I NË UBT

Gjuha shqipe nuk po respektohet as në të folurën e përditshme, por as në atë zyrtare. Sot hasim në qindra emërtime nëpër rrugët tona, të cilat kanë gabime drejtshkrimore apo me fjalë nga gjuhët e huaja. Kjo dukuri shqetësuese vërehet në emërtimet dhe tabelat e dyqaneve të cilat përbajnë gabime të shumta në drejt-

shkrim, shpesh mungojnë ë-të, thua se kjo gërmë nuk ekziston në trajtën e shkruar të shqipes. Një dukuri tjetër shqetësuese e cila po dominon në gjuhën shqipe dhe në kulturën e shoqërisë sonë janë: emërtimet në gjuhë të huaja kur dihet se masa e gjerë e popullatës nuk e kupton se për çfarë bëhet fjalë. Të gjithë pëlqejnë të vendosin emra të huaj. Ka lindur dëshira

për të qenë modern. Kjo nuk është diçka e keqe, por është negative dëshira për të shfaqur modernitetin me fjalë të huaja. Emërtimet e dyqaneve me gabime drejtshkrimore dhe në gjuhë të huaj, licencohen nga shteti, vazhdojnë ushtrimin e veprimtarisë së tyre pa zbatuar rregullat dhe normat e drejtshkrimit të gjuhës shqipe. Disa nga bizneset e regjistruara në zyrën e regjistrimit edhe pse posedojnë shumë gabime drejt-

shkrimore janë licencuar dhe posedojnë leje të punës për ushtrimin e veprimtarisë. Kultura e gjuhës është tregues i kulturës së shoqërisë. Prandaj, nevojitet një ndërhyrje nga instancat më të larta të vendit me një infrastrukturë ligjore që do të kontrollojë përdorimin publik të gjuhës. Emërtimet në gjuhë të huaja i bëjnë qytetarët të ndihen të huaj në vendin e tyre, në pamundësi të deshifrit dhe

orientimit për shkak të emërtimeve të huaja. Me një mbrojtje ligjore, qytetarët nuk do të kenë më turp që nuk e njohin gjuhën angleze dhe nuk do ta vrasin mendjen se ç'do të thotë "closed" ose "open" përpara derës së një farmacie, një dyqani, një kafeneje. Ndryshimi duhet të fillojë nga mjediset rinore, që nesër të jetë gjuha e bashkëkombësve më të rinj, që do e përcjellin këtë trashëgimi të brezat e ardhshëm.

Intervistë me prof. dr. iur. Eqrem Zenelaj, ekspert i drejtësisë ndërkombëtare

Kënaqësi të jesh pjesë e stafit akademik të UBT-së

E ardhmja e Universitetit për Biznes dhe Teknologji është e sigurt dhe e pakontestuar në aspektin e vlerave shkencore, të ngritjes së kuadrove dhe të zhvillimit të arsimit të lartë në nivel të vendit tonë, thotë Eqrem Zenelaj

NAILE DEMIRI

UBT News: Ju jeni njëri ndër vjelësit më të spikatur të dokumenteve (faktografisë) që kanë të bëjnë me të kaluarën historike të popullit shqiptar nëpër arkivat shtetërore të shteteve perëndimore, çfarë keni kontribuar deri më tash në atë drejtim?

E. Zenelaj: Në Austri kam shkruar edhe për qëllime shkencore. Krahas doktoratës në Vjenë nga e drejta ndërkombëtare dhe të dy specializimeve (njëra në Francë dhe tjetra në Passau të Gjermanisë) kam bërë edhe hulumtime arkivore në 12 arkivat më të vjetra të Evropës, si në Vjenë, Napoli, Urbino, Romë, Padovë, Venedik, Frankfurt, Budapest, Leipzig, Nürnberg etj, me qëllim të ndriçimit të historisë kombëtare.

Për 14 vite në këto 12 arkiva kam mbledhur rreth 3.000 dokumente e portrete të vjetra, faksimile dhe memorandume, traktate apo piktura, të cilat ose kanë qenë pak të njohura ose aspak për popullin tonë dhe në përgjithësi. Gjatë asaj kohe kam shkruar edhe katër libra, të cilat veç janë duke u botuar në vazhdim. Ato janë të vlerësuara nga recensentët të huaj, si dhe kanë nga një parathënie të shkruara nga njerëz të njohur të shkencës gjermanofolëse.

UBT News: Keni hulumtuar për Papë Albanin, që mjerisht në historinë tonë fare apo pak i jepet vend, çka paraqet ai për historinë tonë, përkatësisht familja e tij

E. Zenelaj: Duke hulumtuar për temën time të doktoratës, rastësisht hasa në një dokumente autentik (sekret), që e kishte lënë vetë Papë Albani XI sa ishte gjallë. Ky dokument dëshmon gjenealogjinë e Familjes Shqiptare Albani, e cila në kohën e Gjergj Kastriotit – Skënderbeut, më 1464, kishte ardhur në Urbino të Italisë. I Pari i tyre ishte Mikel Lazri. Ai i kishte pas tre djem: Gjergjin, Filipin dhe Andren. Ata kishin qenë kapitenë të ushtrisë së Skënderbeut dhe ishin dërguar me detyra të caktuara ushtarake e diplomatike në Urbino të Duka Montefeldro. Pas rënies së Arbërisë së kohës nën osmanët, ata ngelën atje dhe nga Gjergji e Filipin u shtua Familja Albani deri të Papë Klementi XI i njohur si Klemens XI - Albanus Urbanus (Clemens Undecimo - Albanus Urbanus, përkatësisht Shqiptari Klementi XI nga



Urbino). Familja Albani ka dhënë gjashtë kardinalë të njohur dhe një papë - Papë Albanin, pastaj ka dhënë senatorë romak, sekretarë të Vatikanit, diplomatë, ushtarakë, arkeologë, si dhe shkrimtarë e piktorë. Ndër ta më të njohur kanë qenë: Alessandro Albani, kardinal dhe shef i Johann Winckelmann-it (babait të arkeologjisë), Annibale Albani, kardinal, ambasador dhe diplomat, Hieronimo Albani (Gjan Albani), kardinal, tri herë i propozuar për papë, si dhe ishte zëvendës komandant i përgjithshëm i Forcave të Armatosura të Venedikut. Kardinalët shqiptarë ishin edhe mbrojtës të fuqishëm të çështjes polake dhe fesë së tyre përballë carizmit rus, pasi që ishin edhe protektorë për Poloninë, pra jo rastësisht edhe Papa Gjon Pali II (polak) ishte edhe mik i shqiptarëve dhe lumturoi edhe Nënë Tereze, pastaj u lut për popullin e Kosovës pasi që edhe kishte simpati e respekt për popullin shqiptar. Unë po ndalem te figura madhore e këtij libri, që është Papë Albani. I vetmi papë në historinë e pontifikatit romak është që ka marrë mbiemrin e popullit të tij dhe te vendit të Shqipërisë: "ALBANI". Ai mori edhe thirrjen Klemens, që përkon me Clemens i martirizuar, por dëshmohet se qëllimisht e merr këtë thirrje pasi që ishte edhe i fisit Kelmendi. Përveç papë, ishte edhe humanist, ishte jurist dhe ciceron i vërtet. Në aspektin kombëtar të tij kemi shumë për të thënë për të, jo vetëm që përmendim emrin Albani por edhe në të gjitha portretet e tij ai mbanë si heraldikë të tij "Krujën" dhe "Kurorën e Skënderbeut", pastaj ishte organizator i Kuvendit të Arbërit të vitit 1703 dhe financoi botimin e "Materialeve të Kuvendit të Arbërit", më 1706. Papë Albani porosi dhe mbështeti edhe Atë Maria Da Lecce, që hartoi Gramatikën e

Parë të Gjuhës Shqipe (1716). Papa Albani hapi edhe dy Katedra të Gjuhës Shqipe në Romë, si dhe sponsorizoi, porosi dhe mbështeti edhe hartimin e enciklopedisë "ILIRICUM SACRUM" (Iliria e shenjtë), e cila pastaj e mbështetur nga jezuitet dhe e punuar nga Atë Filippo Riceputi, Daniel Farlati dhe Jacob Coleti. Për 150 vite u shkrua në nëntë vëllime Historia e Lirisë Shqiptare. Ky libër me nëntë vëllime tash për tash gjendet vetëm në Vjenë dhe në Romë. Pra, kam shumë dokumente, por edhe nja 70 enciklopedi botërore, që dëshmojnë jo vetëm origjinin shqiptar të Papë Albanit, por edhe ndjenjën e tij patriotike për Arbërinë dhe shqiptarët.

UBT News: Jeni profesor dhe njohës i të drejtës ndërkombëtare, sa njihet ajo në Kosovë, përkatësisht sa shfrytëzohet nga institucionet tona shtetërore?

E. Zenelaj: Lëmia ime është e Drejta Ndërkombëtare. Lidhur me pyetjen tuaj mund të them se mjerisht këtu në Kosovë dhe në përgjithësi në Ballkan pak çmohen vlerat dhe ka një mentalitet të disa kuadrove të vjetra, të cilët jo vetëm që nuk ua lëshojnë vendin kuadrove të reja e sidomos atyre të shkolluar jashtë vendit në universitete elite të Evropës por edhe i pengojnë dhe i shantazhojnë madje edhe i bllokojnë. Mendoje se kjo me kohë do të riparohet por sa ta shohim ne si shoqëri se ku jemi dhe kah duhet shkruar se çka na nevojitet dhe cilat janë vlerat, aq më mirë do jete jo vetëm për neve por edhe për gjeneratat e reja. Logaritni se me 1365 u themelua Universiteti i Vjenës dmth 40 vjet pa u lindë Skënderbeu, pastaj nga ky universitet (aty ku kam doktorua - në të njëjtën sallë të promovimit) kanë doktorua edhe 12 shkencëtarë të cilët kanë marrë çmimin Nobel për shkencë si Sigmund Frojdi, Hans Kelzeni,

Franz Kaffka, ish Sekretari i OKB - Kurt Waldheim etj. Pra, ne kemi akoma studentë të shumtë që sot studiojnë nëpër Evropë dhe botë që unë personalisht kam bindjen time dhe shpresoj se ata do të jenë edhe bazamenti i shkencës së mirëfilltë, si dhe baza shkencore për ardhmërinë e Kosovës, por edhe pa i nënçmuar edhe vlerat tjera vendore që he për he janë më të pakta.

Unë jam thëllësisht i bindur se kjo gjendje do të ndryshojë me te do ndryshoj edhe mentaliteti i së kaluarës në Kosovë, prandaj sot Kosova ka një perspektivë shpresëdhënëse, sepse dashtë e pa dashtë koha po ecën përpara e ne duhet t'iu nënshtrohemi rregullave të reja të kohës, metodave moderne, qasjes moderne dhe shkencës së mirëfilltë pa anime politike, ideologjike apo fetare. Ndaj duhet të angazhohemi për një shkencë dhe një arsimim të vërtetë ashtu siç e meriton populli ynë. Unë them se kemi studentë dhe rini të mrekullueshme, pa ngarkesa, që punon me vullnet e pa djallëzi për të ardhmen. Unë si qytetar i këtij vendi por edhe si profesor universitar, kam pasur fatin dhe kam fatin e kënaqësinë time që të punoj dhe të kontribuoj për një rini të tillë, që është edhe e ardhmja e popullit tonë.

UBT News: Si e vlerësoni punën në fakultetin e shkencave politike në UBT?

E. Zenelaj: Puna që bëhet në këtë katedër të shkencave politike dhe në përgjithësi në UBT është punë e cila bëhet me përkushtim dhe vlera të mirëfillta akademike sipas standardeve perëndimore. Unë kam respekt të madh për personelin mësimdhënës që shumica janë të jashtëm ose që janë shkolluar jashtë Kosovës. Në mënyrë të veçantë më gëzon fakti që ky Universitet udhëhiqet nga një njëri i cili jo vetëm që ka titull shkencor (Edmond Hajrizi) por ai edhe është shkolluar në Universitetin e Vjenës (TUW - Technische Universität Wien), i cili edhe ligjëron atje. Pra kjo ka mundësiuar që këtu të ketë qasje moderne si në aspektin didaktik, organizativ ashtu edhe në procesin mësimor si në universitetet më të njohura perëndimore.

UBT News: Si e vlerësoni punën e studentëve të cilëve u ligjëroni në UBT?

E. Zenelaj: Unë u ligjëroj studentëve të viteve të treta. Thënë të drejtën kam studentë shumë të mirë, bile në vitin e tretë ku e ligjëroj lëndën

Politika e jashtme. Ata kanë shprehur dëshirën të kenë temën e diplomës tek unë gjë që pasi janë të mirë dhe në nivel edhe unë kam pranuar. Në anën tjetër, në emrin tim dhe të Universitetit do t'ia bëjë një kërkesë të gjitha ambasadave të huaja në Kosovë, që t'ua mundësojnë këtyre studentëve ta kryejnë praktikën një mujore nëpër shtetet perëndimore.

UBT News: Si e shihni të ardhmen këtij institucioni (UBT-së)?

E. Zenelaj: Unë jam i bindur se e ardhmja e këtij Universiteti do të jetë e ndritur. Duke u bazuar në prestigjin që ka ky universitet, në kuadrat e përzgjedhura dhe në udhëheqjen e tij nga njerëz me vlera dhe orientim properëndimor. Thënë shkurt e ardhmja e këtij universiteti është e sigurtë

UBT News: Duke qenë njohës i së drejtës ndërkombëtare, çfarë prisni nga Gjykata Ndërkombëtare e Drejtësisë (GJND), e cila në muajt e ardhshëm pritet të jap mendim për ligjshmërinë e pavarësisë së Kosovës?

E. Zenelaj: E kam thënë para medieve dhe po e përsërisë se Gjykata Ndërkombëtare e Drejtësisë është organ kryesor i OKB-së, e cila e interpreton të drejtën ndërkombëtare. Gjykata merr dy lloj verdiktesh - vendime dhe opinione. Deri me tash ka marrë 96 verdikte, prej të cilave 25 kanë qenë opinione dhe të tjerat janë vendime.

UBT News: Në rastin e Kosovës kemi të bëjmë me opinione apo mendime këshillëdhënëse?

E. Zenelaj: Gjykata Ndërkombëtare e Drejtësisë nuk ka kompetenca as të njoh shtete e as të zhbëjë shtete, prandaj çështja e njohjes së shteteve sipas së drejtës ndërkombëtare është çështje ekskluzive e interesave nacionale të shteteve. Gjykata sipas përbërjes që sot ka mendoj se do jep mendim (opinion) neutral dmth të dykuptimshëm. Nga 15 gjyqtarë, sa ka ajo, tetë janë nga vendet të cilat e kanë njohur pavarësinë e Kosovës, kurse shtatë janë nga ato që nuk e kanë njohur. Në anën tjetër, 29 vende deponuan arsyetimet e tyre për dhe kundër deklaratës së pavarësisë e nga to 15 pro Kosovës e 14 kundër. Megjithatë, Gjykata do të ishte mirë që të mos deklarohet për këtë çështje si që porosi përfaqësuesi i SHBA-ve ose do merr vendim neutral.

Një duhet thënë qartë se shpallja e pavarësisë së Kosovës është në përputhje me dispozitat e së Drejtës Ndërkombëtare.

UBT News: Cila është perspektiva evropiane e Kosovës?

E. Zenelaj: Kosova doemos se ka perspektivë evropiane. Ajo nuk mund të jetë oazë e izoluar. Por ne duhet të punojmë më shumë në vendin tonë dhe për vendin tonë. Projekti i integritimit të Evropës është i vjetër dhe ka shumë teori. Ky projekt dhe këto ide e kanë zanfillën nga viti 1306 e këndej dhe gadi 300 projekte të tilla janë hedhë deri sa pas Luftës II Botërore filluan të themelohen bashkësitë evropiane, si BETHQ, BAE, BEE dhe së fundi Unioni Evropian me Traktatin e Mاستrihtit 1992/93. Në Kosovë duhet punuar për plotësimin e kriterëve të Kopenhagës, që janë: politike, ekonomike dhe juridike. Duhet marr seriozisht edhe raportin e Komisionit Evropian që ka të bëjë me shtetin juridik, ligjor, luftën kundër korrupsionit, institucione të lira të pavarura e demokratike, medie të lira dhe zhvillimin e ekonomisë. Shpreh bindjen se vitin 2011 do bëhet liberalizimi i vizave edhe për Kosovën, ndërsa në vitin 2014-2016 do integrohet i tërë Ballkani e me të edhe Kosove në Unionin Evropian.

UBT News: Në çfarë duhet të fokusohet politika kosovare, në mënyrë Kosova që të integrohet sa më shpejt në Bashkimin Evropian dhe në Kombet e Bashkuara?

E. Zenelaj: Politika kosovare duket të fokusohet më tepër në stabilitetin e vendit, në krijimin e vendeve të reja të punës, në zgjedhjen e kuadrove të afta, në luftën kundër të gjitha dukurive negative, si dhe në krijimin e shtetit ligjor. Është koha e fundit se për të krijuar vlera moderne duhet kuadra, duhet të punojmë me seriozisht për këtë vend dhe të jemi më të përgjegjshëm.

UBT News: Planet e juaja në të ardhmen?

E. Zenelaj: Planet e mia në të ardhmen janë kryesisht të karakterit shkencor. Tani më ka mbetur vetëm diploma e doktoraturës dytë, të cilën mendoj ta kryej brenda një viti. Kam në botim një libër - "Çështja shqiptare nga këndvështrimi i diplomacisë dhe i gjeopolitikës së Austro-Hungarisë (1699-1918)", që është frut i punës hulumtuese gjashtëvjeçare. Kjo vepër ka 300 dokumente dhe 1200 faqe. Pastaj kam në dorëshkrim edhe dy vepër të tjera, si dhe mendoj të vazhdojë me punën time me studentët këtu në Kosovë, pastaj punën arkivore nëpër Evropë, si dhe të merrem edhe me diplomaci, pasi e kam pasion dhe kam përgatitje profesionale e shkencore.

Interviste me Milot Rexhepin, President i Unionit të Pavarur të Studenteve të UBT

Të ecim në hap me universitetet botërore

"Jemi duke punuar në krijimin e një baze të fortë, që nënkupton krijimin e një buxheti të pavarur, marrëveshjet me unione të universiteteve tjera, krijimin e marrëdhënieve me organizata të tjera rinore, etj.", thotë Milot Rexhepi për UBT News.

FLAMUR SADRIU STUDENT I VITIT I NË UBT

UBT News: Kur është formuar Unioni i Pavarur i Studentëve të UBT-së?
M. Rexhepi: Unioni i Pavarur i Studentëve është formuar në dhjetor të vitit të kaluar. Kryesia e Unionit është zgjedhur me vota direkt nga të deleguarit e grupeve përkatëse. Dhe kryetar i Unionit pata fat të zgjidhem unë ndërsa nënkryetare është Saranda Musliu. Gjithashtu pjesë e unionit janë nga dy përfaqësues të grupeve, pra gjithsej 32 anëtarë.

UBT News: Arsyet e formimit të Unionit të Pavarur të Studentëve?

M. Rexhepi: Po qëllimi i Unionit është që ti mbrojtë të drejtat e studentëve, ti përkrahë ata në realizimin e

ideve dhe projekteve të tyre. Ky Union mban mbledhjet e rregullta, në të cilat ka shumë debate për problemet dhe sfidat e ndryshme me të cilat përballen ata. Pra siç shihet, ky lloj forumi nuk shërben vetëm për studentët, por gjithashtu është një pasqyrë e mirë për Universitetin në përgjithësi.

UBT News: Planet e Unionit për të ardhmen?

M. Rexhepi: Praktikisht Unioni është në filllet e tij, pasi që dihet se ky është Unioni i parë për studentët në UBT. Kjo do të thotë se jemi duke punuar në krijimin e një baze të fortë, që nënkupton krijimin e një buxheti të pavarur, marrëveshjet me unione të universiteteve të tjera, krijimi i marrëdhënieve me organizata tjera rinore etj. Në këtë mënyrë studentët e UBT-së do të lidheshin me studentët të

universiteteve të tjera dhe bashkëpunimi me ata do të ishte një eksperiencë shumë e mirë. Praktika e vizitave jashtë vendit për shumë universitete ka pasur sukses pasi që studentët kanë ndarë përvoja dhe mendime që më vonë ju ka ndihmuar në shkollim. Prandaj këtë praktikë do të mendohej që ta implementojmë edhe në UBT.

UBT News: Mesazhi për studentët e UBT-së?

M. Rexhepi: Ideja kryesore për krijimin e këtij rrjeti ka qenë që të formohet një Union ku të gjithë kanë të drejtë të jenë pjesë e tij. Kjo ju jep të drejtë atyre në ankesa por më e rëndësishmja është se janë të lirë të bëjnë propozime apo të japin ide për ndonjë aktivitet që ata mendojnë se është i duhur dhe normalisht që nuk del jashtë objektivave



të parapara nga Universiteti. Prandaj unë ftoj të gjithë të interesuarit që të jenë pjesë e këtij Unioni, dhe që bashkërisht të punojmë në ngritjen e nivelit të studentit dhe të ecim në hap me universitetet tjera botërore.

E vetmja kosovare në Magdeburg University

"UBT më ka ndihmuar shumë që të fitoj një bursë si DAAD-OSI, nga një konkurrencë mjaft e madhe që e kam hasur. UBT më ka ofruar profesorë të njohur dhe me eksperiencë në botën e ekonomisë.", thotë Arta Hyseni.

BLERINA HOTI STUDENTE E VITIT I NË UBT

Arta Hyseni pas përfundimit të studimeve themelore në Fakultetin Manaxhment, Biznes dhe Ekonomi në Universitetin për Biznes dhe Teknologji (UBT), menjëherë fillon interesimin për studime të mëtejshme dhe për një kohë shumë të shkurtër fiton bursë nga organizata DAAD-OSI scholarship dhe vazhdon studimet për master, program dy vjeçar, në drejtimin International Finance and Economics në Universitetin "Otto von Guericke Magdeburg University", në Gjermani. Organizata DAAD-OSI scholarship është një bashkëpunim i shtetit gjerman dhe atij anglez, ndërsa çdo të dy vjet ndan bursa për studentët e Kosovës, Shqipërisë, Kroacisë dhe Bosnje e Hercegovinës. Dhe për të fituar një bursë nga organizata në fjalë janë disa rregulla si intervista që



këtë vit është mbajtur në Tiranë, kompletimin e dokumenteve, arrijtjet profesionale, sukcesi, dhe vendimi përfundimtar për kandidatin e caktion universiteti që ke zgjedhur. "UBT më ka ndihmuar shumë që të fitoj një bursë si DAAD-OSI, nga një konkurrencë mjaft e madhe që e kam hasur sepse UBT më ka ofruar profesorë shumë të njohur

dhe me shumë eksperiencë në botën e ekonomisë. Unë pata fatin të marr dituri prej tyre dhe ende mbaj kontakte me disa prej tyre dhe ne çdo kohë janë të gatshëm të më kthejnë përgjigje në çdo kërkesë time", tha ajo. Arta i rekomandon studentët e ardhshëm ti shfrytëzojnë mundësitë për studime sa më shumë siç i ka shfrytëzuar vet.

"Secilit studentë që përfundon studimet në Kosovë i rekomandoj të aplikojnë për bursën DAAD-OSI. Të jenë pjesë e konferencave shkencore me karakter ndërkombëtar që organizon UBT, sepse të jepet mundësia të takosh njerëz të ngritur dhe që më kanë ndihmuar shumë për vazhdimin e karrierës time sa më profesionale", theksoi ajo. Arta, një pjesë të kohës së lirë e kalon duke vizituar Gjermaninë, duke u njoftuar me frymën gjermane edhe më shumë si dhe nëpër ahengje apo organizimet që i bën edhe DAAD.

"Çdo gjë shkon sipas ligjit dhe rregullit dhe funksionon në mënyrë perfekte. Që të gjithë duke filluar nga profesorët, administrata e Univerzitetit, agjentët e DAAD bursës janë të gatshëm të ndihmojnë dhe të plotësojnë çdo nevojë që studentit mund të ketë, dhe këtë unë e çmoj jashtë mase', përfundoi Arta.

Fiona Beqiri, përfaqësuese e Shqipërisë në arenat ndërkombëtare

"Unë, me katër garuese femra nga Kosova, do ta përfaqësojmë Shqipërinë në Kampionatin Botëror, që do mbahet këtë vit në Beograd", thotë Fiona Beqiri.



HEROLIND DRESHAJ

STUDENTE E VITIT I NË UBT

"Kampionatin Botëror i Karatesë (WKF), këtë vit mbahet në Beograd të Serbisë dhe do të marrim pjesë pesë garuese femra nga Kosova, kurse më 15 maj po të këtij viti mbahet edhe një kampionat tjetër në Slloveni", thotë Fiona Beqiri, studente e vitit të parë në Fakultetin Shkenca Kompjuterike në Universitetin për Biznes dhe Teknologji (UBT). Ajo që nga mosha tetë vjeçare fillon të merret me karate respektivisht para 13 vjetëve në klubin "ILIRIA". Sukseset e njëpasnjëshme i arriti me përkrahjen e

prindërve dhe trajnerit të saj Safet Ramadani.

"Flasin vet rezultate e saj, i mbron edhe ngjyrat e kombëtares së Shqipërisë, e cila para katër vjetëve nga ish Presidentit Alfred Moisiu u dekretua me nënshtetësi të Shqipërisë", tha Ramadani. "Nëna ime ka qene karateiste, e cila ka ushtruar për 14 vite të tëra dhe gjithë imë vendosi që ti vazhdoja edhe unë hapat e saj", tha Fiona, e cila thotë se pasi Kosovën ende nuk e ka pranuar Federata Botërore e Karatesë, ajo bashkë me katër garuese tjera e përfaqëson Shqipërinë në arenat ndërkombëtare..

Fiona thotë se sportin e karatesë e sheh si hobi ndërsa drejtimin në të cilin është duke studiuar, Shkenca Kompjuterike, mendon ta ketë profesion.

"Edhe pse duhet punuar ulur, më duhet ta përfundoj këtë rrugë në të cilën veçse kam hyrë, ndërsa sporti është një ushtrim që duhet vrapuar dhe ushtruar sa më shumë për të arritur atë pikën kulminante që dëshiron, një titull, një medalje apo një kupë dhe një mirënjohje".

FIONA, E ARTË EDHE NË KALËRIM

Më 1 maj 2010 në Mazgit të

Kastriotit është mbajtur gara në kalërim, ku morën pjesë disa klube nga Kosova dhe Shqipëria. Fiona Beqiri e zuri vendin e parë, duke e përfaqësuar klubin e saj "Sh.K. Galloper" nga Prishtina, dhe u shpërblye me medaljen e artë.

VETËM DISA NGA ARRITJET E FIONËS:

Sportiste e vitit 2003-04-05-

06-07-08-09
Kampionati Botëror në Turqi 2008 (WKF)
Kampionati European në Podgorice 2007 (WKF)
Kampionati Ballkanik në Shkup 2006-2008 (WKF)
Kampionati European në Ukrainë 2003 (WSKF)
Kampionati I Kosovës (6 vite)
Lojërat Olimpikë Mesdhetare në Pescara të Italisë 2009 (WKF).



Një studente që flet 7 gjuhë



GENTA SHAMLU

STUDENTE E VITIT I NË UBT

"Shoqëria ime nga Mongolia, Moldova, Rumania, Azerbajxhani, Bosnja, Gjeorgjia, Belgjika, Gjermania, Kina, Kazakistani dhe Rusia më shtynë që unë t'iu 'vjedh' nga gjuhët e tyre dhe të bëjë një CV me njohje të gjuhëve të huaja", thotë Dallandyshe Gutaj, e cila këta njerëz të kulturave të ndryshëm për katër vite më radhe ka pas rastin t'i takojë gjatë studimeve në Turqi në qytetin Izmir, në Universitetin e Ege-së. Prej tyre ajo ka arritur ti mësojë si gjuhën angleze, arabe, turke, spanjolle, italiane, gjuhët sllave, ka studiuar dhe gjuhën japoneze dhe fare pak atë mongole.

"Secilën gjuhë që e flas e ndjej në shpirt", thotë Dallandyshe. Kthehet në Kosovë me një përgatitje të mjaftueshme për vazhdimin e studimeve universitare dhe pa u shpëputur ende nga jeta studentore hynë për përfundimin e disa provimeve në UBT, po të njëjtin drejtim në Shkenca Kompjuterike dhe Inxhinieri.

"Guri rëndë peshon në dhe të vet, dhe unë jam këtu. Universiteti për Biznes dhe Teknologji, është Universiteti ku unë do të përfundoj studimet e mia bachelor në drejtimin Shkenca Kompjuterike", thotë ajo.

Vazhdimisht ndjekë kurse për gjuhë të huaja dhe të tjera si për vallëzim modern, aktrim, vizatim, CISCO, shkruan poezi, skeçe, tregime dhe së shpejti mendon ta botojë librin e parë, në muajin qershor të këtij viti. "Po e lansoj artin tim në shkrimin letrar dhe pres të më përkrahë edhe UBT-ja", thotë Dallandyshe. Përveç që njeh gjuhë të shumta ajo ka punuar edhe si redaktore dhe shkruan tekste të ndryshme nëpër revista të shkollore dhe universitare. Në kuadër të shkollës së mesme të Medresesë "Allaudin" botohet revista "Besimi" dhe për një kohë ka qenë e angazhuar si redaktore gjuhësore dhe ka publikuar shkrime e veta, po ashtu edhe gjatë studimeve në Fakultetin Marrëdhënie Ndërkombëtare në kuadër të Universitetin e Ege-së në Turqi, në revistën "Të rinjtë", ishte redaktore për dy vite me radhe. Po ashtu ka ndjekur kursin për aktrim te i ndjeri Faruk Begolli, në akademinë mobile -SYTHI". Motoja e saj është "Artin duhet dashur në vete dhe kursesi veten në art".

Arkitektura - profesion, politika e sporti - hobi



QËNDRESA SOPAJ

STUDENTE E VITIT I NË UBT

"Kontakti im i parë me sportin e tenisit ka qenë në gusht të vitit 2001, që nga ajo kohë e kam parë veten se kam talent për këtë sport", thotë Ardiana Qorraj, studente e vitit III-të, në Fakultetin Arkitekturë dhe Planifikim Hapësinor në Universitetin për Biznes dhe Teknologji (UBT). Ajo po ashtu

është edhe Këshilltare në Asambleen Komonale në Deçan dhe punon në byronë projektuese VIZIONI-B.

Fillimisht ka luajtur për Klubin e Tenisit "Deçani" prej nga i merr hapat e parë në këtë sport. Ngjyrat e këtij klubi i ka mbrojtur për më shumë se tre vjet si kampionë e shumëfishtë në nivel komune dhe e Kosovës në përgjithësi. Pas Deçanit në një afat më të shkurtër kohor ka mbrojtur ngjyrat e Klubit të Tenisit "Peja" për afërsisht një vit. Dhe përfundimisht është transferuar në Klubin e Tenisit "NIC Holding" në Kastriot, për të cilin klub ka luajtur që nga viti 2005 dhe vazhdon të jetë pjesë edhe sot e kësaj dite.

Kryesisht është marr me gara në nivel të Kosovës, në konkurrencën e femrave dhe atë në dy kategori: për Juniore-Femrat (14-18 vjet) dhe për Seniore-Femrat (mbi 18 vjet). Si dhe në kategoritë e qifteve: në "Double women" me Vlera Kolica, dhe në "Double mix" me Artur Qorraj. Ka marrë pjesë në të

gjitha turnirët që janë organizuar në qytetet e Kosovës si në Prishtinë, Deçan, Pejë, Gjakovë, Mitrovicë, Prizren dhe në qendra tjera të Kosovës, në turneun memorial "Faton Islami", etj. "Fatkeqësisht statuti i pagzjidhur i çështjes së Kosovës në atë kohë ka ndikuar edhe me mospjesëmarrjen tonë në turnetë ndërkombëtar, dhe bllokadat e bëra nga Federata Ndërkombëtare e Tenisit (ITF), e cila edhe sot e kësaj dite nuk e ka pranuar federatën tonë kur statuti i Kosovës tashmë dy vite është i zgjidhur", thotë Ardian Qorraj, e cila shpreson që në të ardhmen e afërt Federata e Tenisit të Kosovës të jetë e pranuar ndërkombëtarisht nga ITF. Studentët e UBT edhe nëpër asamble komunale Në zgjedhje e fundit në nivel komune, Ardiana angazhohet në politikë dhe anëtarësohet në Partinë Demokratike të Kosovës (PDK), fiton vota të mjaftueshme dhe bëhet këshilltare në Asambleen Komonale të Deçanit. "Në politikë do të jem

përkohësisht, arkitektura për mua është atraktive dhe kreative dhe të ardhmen time e shoh përfundimisht në arkitekturë, kurse tenisi do të mbetet edhe më tutje i preferuar për mua", përfundoi Ardiana Qorraj.

TURNET E FITUARA JANË

Kampione në DOUBLE MIX në Prizren-2004 (16 Gusht Muaji i Rinisë)

Kampione në DOUBLE EOMEN në Prishtinë - 2003

Kampione në Turneun Memorial FATON ISLAMI në Prishtinë - 2002, 2003, 2004, 2005

Kampione në Turneun SPOREK OPEN në Gjakovë - 2003, 2004

Nënkampione në POLLUZHA OPEN në Prishtinë - 2003, 2004

Nënkampione në MITROVICA OPEN në Mitrovicë - 2002

Kampione në MITROVICA OPEN në Mitrovicë - 2003, 2004

Nënkampione në DEQANI OPEN në Deçan- 2002

Kampione në DEQANI OPEN në Deçan - 2003, 2004, 2005, 2006

Kampione në NIC Holding OPEN në Kastriot - 2005, 2006

Anketë me studentët e Fakultetit Shkenca Politike dhe Diplomaci në UBT

A jeni te kënaqur me shërbimet administrative në Kosovë?

FATMIR MAQASTENA



Dhjetë vite pas luftës, qytetarit të Kosovës ende nuk i ofrohen shërbime administrative kualitative. Atij i duhet të presë me orë të tëra për nxjerrjen e dokumenteve zyrtare, ku mund të vërehet se ka mungesë të menaxhimit efektiv të burimeve njerëzore, neglizhencë, mungesë respekti, mungesë të profesionalizmit dhe përgjegjësisë të shërbyesve civil. E gjithë kjo na flet se është i domosdoshëm një reformim i administratës publike, ristrukturim organizativ apo më mirë të themi një decentralizim organizativ ku do të jepeshin më shumë përgjegjësi për Bashkësitë Lokale. Krahas kësaj, hartimi dhe zbatimi i politikave të reja si e-qeverisje, ngritje në detyrë në bazë të meritave dhe jo nepotizmit, në masë të madhe do të ndryshonte kualitetin e ofrimit të këtyre shërbimeve për qytetarin e Kosovës.

TEUTË HOXHA

Si shumica e qytetarëve të Kosovës, edhe unë personalisht nuk jam e kënaqur me shërbimet administrative por edhe shërbimet tjera pothuajse

jse në të gjitha resorët e zhvillimit të vendit. Duke filluar që nga instancat më të ulëta dhe shërbimet në nivelet komunale e deri në ato më të larta shërbimet që nuk janë të kënaqshme dhe këto vijnë falë mos angazhimit, neglizhencës, dhe jo sinqeritetit të organeve përgjegjëse.



Përveç premtimeve të fushatave zgjedhore, të cilat ishin inkurajuese, qytetarët ende mbesin të zhgënjyer duke arsyetuar me faktin më të thjeshtë se për të nxjerrë qoftë një dokument identifikimi, duhet humbur shumë kohë, madje edhe durimin dhe në raste të shumta madje me ditë të tëra nuk mund të kryesh punë. Si përfundim, mbetet vetëm shpresa, për ditë më të mira në të kundërtën mbetem e zhgënjyer për momentin me tërë shërbimet administrative në Kosovë!

LEON DUHANI

Fatkeqësisht duhet them se shërbimet në administratën në Kosove nuk janë në nivel për disa arsye:
- Mungesa e traditës dhe

eksperiencës burokratike e shoqëruar me nepotizëm të theksuar në politikat e punësimit të stafit, të cilat nuk sjellin asnjë rezultat tjetër përpos papërgjegjësisë e kaosit në administratën e Kosovës.

-Trashëgimia e sistemit administrativ jo demokratik një partiak, në të cilën një zyrtar sado i thjeshtë i administratës shtetërore gëzonte autoritet të pakontestueshëm ndaj qytetarit dhe qytetari në vend që të kërkoj transparencë shqyrton prapë mundësinë se si ti ofrojë ryshfet (ta korruptojë) në mënyrë që të arrijë tek qëllimi i caktuar. Fatkeqësisht pra jemi shoqëri e prirur për të stimuluar korrupsionin, këtë sëmundje shumë të rrezikshme e sidomos për shtetin tonë të ri.

ARDIAN AJETI

Mendoj se administrata në Kosovë është njëri prej sek-



torëve më të dështuar në vend. Është shumë e vërtetë se Kosova është një shtet i ri që po ballafaqohet me shumë sfida të tjera që janë po ashtu të rëndësishme në të njëjtën kohë por, kjo nuk një arsye që zyrtarët

administrativ të cilët punojnë në administratë të jenë të papërgjegjshëm. Papërgjegjësia, ndikimi politik që është prezent, sepse është bërë traditë që nëse ndërrohet qeveria ndërrohet edhe administrata dhe kjo nuk është aspak profesionale përkundrazi prodhon shumë ngecje. Pra, për ta ndërruar këtë gjendje duhet një vullnet politik që administrata të jetë jopolitike, të ketë ngritje të pagave në mënyrë që edhe punonjësit të jenë më shumë të prirur ta kryejnë punën e tyre, dhe ngritje të kapaciteteve në mënyrë që gjërat të ecin në hapa me kohë, pra të jemi të barabartë sidomos me vendet e rajonit.

REXHEP GASHI

Vlerësimin tim për administratën publike në Kosovë, do ta filloja me dy thënie, e para thotë: "çdo herë kur para hyrjeve të administratës gjeni njerëz duke pritur, kjo dmth se administrata nuk është efikase", si dhe thënia tjetër e cila thotë: "Administrata nuk është efikase atëherë kur prapa sportelit janë njerëz (administrata) që pushojnë më tepër se që ju lejohet, ndërsa para sportelit (qytetarët) presin me shumë se që ju premtohet". Këto dy thënie, nëse ja shtojmë edhe mungesën e një trajnimit të vazhdueshëm (edukimi) të administratës tonë, ilustrojnë shumë mirë mangësitë kryesore të administratës tonë në Kosovë. Natyrisht këto shkaktojnë për mendimin tim pakënaqësi të qytetarët e edhe tek unë personalisht. Ndërsa nga administrata do të kërkoja: pritje më të shkurta para sporteleve,

komunikim më të mirë me qytetarë, efikasitet më të madh në punën e tyre (profesionalizëm), pauza më të shkurta, korrektësi ndaj qytetarëve etj. Kjo për mendimin tim mund të arrihet me një administratë jopolitike, por profesionale, me përmirësimin e kushteve materiale (të ardhurave) dhe të punës për administratën, me edukim të vazhdueshëm të tyre, freskimin e administratës me gjeneratën e re dhe një organizim më të mirë në përgjithësi.

YLLKA VESELI

Shërbimet Publike janë posaçërisht të rëndësishme për ofrimin e shërbimit në Kosovë. Me administratën publike të Kosovës zakonisht hasim në probleme të shumta siç janë: menaxhment i dobët, pajisje të vjetërsuara ose joadekuate, mungesa e vizionit koherent për zhvillimin e sektorit përkatës dhe izolimi gati i plotë nga trysnitë konkurruese, për këtë arsye nevojitet një reformim i tërësishëm i administratës publike në Kosovë. Si shërbime publike kualitative mund të jenë shërbimet e drejtpërdrejta pastaj shërbimet në mënyrë elektronike që konsiderohen si shërbime me më pak shpenzime, aplikime online për dokumente, që ka përparësi shumë të mëdha pra qytetari nuk ka nevojë të presë në radhë të gjata për një dokument, ku me këtë rast pra aplikimin online qytetari jonë do të jetë i barabartë me qytetarët evropian.

ANKETOI: MILOT REXHEPI

STUDENT I VITIT I NË UBT

Universitete private përgatisin kuadro për tregun e punës

FILLORETA HASANI
STUDENTE E VITIT I NË UBT



Kosova ka edhe shumë sfida para vetës. Një nga sfidat e radhës është edhe sfida e krijimit dhe mbarëvajtjes dhe një sistem të mirëfilltë shkollor e veçmas të arsimit universitar.

Kuadri arsimor në universitetet private është i motivuar për punë, ndërsa mundësitë e studentëve për të nxënë dije janë më të mëdha.

Pas luftës krahas Universitetit publik filluan punën edhe universitetet private. Që të dy këto lloje të universiteteve u ballafaquan me sfida të mëdha, sfida do të vazhdojë ende deri sa do të krijohet një infrastrukturë e mirëfilltë ligjore dhe ligji për arsimin e lartë ti përshtatet aktualitetit kohor dhe nevojave të tregut të punës në Kosovë. Në shikim të parë dallimet në mes të universitetit publik dhe privat duket se nuk janë të mëdha në aspektin e cilësisë por mendoj se ky dallim është i dukshëm në praktikë. Deri sa në universitetet publike ka një numër të madh të studentëve, ka mungesë të

sallave për mësim, të teksteve akademike, të profesorëve, e në disa fakultete as që flitet për reforma arsimore ku përshtatja e planprogrameve për nevojat e tregut të punës nuk është prezente, kurse në universitet private është e kundërta, hapësira është e mjaftueshme për studentë, qartësia në planprogrameve adekuate dhe përshtatja e drejtimeve për tregun e punës janë përparësi që i favorizojnë universitetet private. Edhe pse aktualisht në Kosova ka numër enorm të madh të universiteteve private tani veç kanë filluar të qartësohen gjërat dhe secili universitet po e gjen vendin e vet.

Akreditimi i mirëfilltë i kryer nga MASHT me një profesionalizëm dhe paanshmëri është një ndihmesë në rritjen dhe zhvillimin e shkollimit kualitativ në Kosovë. Kuadri arsimor në universitetet private është i motivuar për punë, mundësitë e studentëve për të nxënë dije janë më të mëdha, sistemi i pyetjeve është më i përpunuar dhe përgatitja e provimeve është më e lehtë. Në universitetet private nuk ka mungesa të profesorëve në ligjërata dhe orari i mbajtjes së provimeve është shumë i saktë. Më e rëndësishmja është se universitetet private janë larg politikës dhe klaneve të ndryshme, këtë metodë

duhet ta praktikojë edhe universiteti i vetëm publik në Kosovë. Mendoj se përgatitja adekuate e studenteve që dallon nga universiteti publik dhe përkushtimi për punë që studenti të mos jetë "përgjithmonë" në fakultet por ai të përfundojë studimet me kohë dhe si i tillë më lehtë do të gjendet në tregun e punës sidomos në sektorin privat. Ajo çfarë duhet të bëjë Qeveria për përkrahjen e universiteteve është të bëjë uljen e TVSH-së për universitetet private, të lejojë hapjen e drejtimeve të reja që i nevojiten tregut kosovar të punës pse jo edhe atij evropian.

Mësimi gjatë gjithë jetës

Life-long learning

Qeveria e shtetit tonë duhet të krijojë politika të qarta si dhe burime për zbatimin e tyre, në mënyrë që t'u ofrojë njerëzve trajnime profesionale në qendra të dedikuara për ato fusha.



FATBARDHA QEHAJA-OSMANI

"He who opens school doors, closes a prison" (Victor Hugo).

Edukimi është ndër elementet më të rëndësishëm në shoqëritë moderne për avancimin (dhe riprodhimin) e njohurive dhe kulturave, e besimit dhe vlerave, si dhe i marrëdhënieve shoqërore. Nuk ekziston një mëdyshje se dija, edukimi dhe mësimi kohët e fundit janë bërë çështje globale. Ndryshe nga forcat tjera prodhuese siç janë toka dhe industria, mësimi nuk mund të kufizohet brenda një rajoni apo kombi specifik, përkundrazi ai lëvizet lirshëm brenda të gjithë kufijve të shteteve. Për këto arsye, edukimi dhe politikat e tij janë tema të cilat mund të studiohen në mënyrë të plotë dhe të shpjegohen në kuadër të një perspektive globale. Është e ditur tashmë se globalizmi ka marrë përmasa si në shtetet më të zhvilluara ashtu edhe në ato në zhvillim. Globalizmi si koncept në vete kërkon që pasurimi me njohuri si dhe prodhimi i fuqisë punëtore të bëhen përgjegjësi e të gjithë popujve. Në kuadër të këtij koncepti, të gjitha shtetet e botës janë orientuar drejt ndryshimeve moderne në sistemin e edukimit. Në Kosovë ndryshimet në sistemin e edukimit kanë filluar vetëm 10 vjet më parë. Në fund të vitit 1999 Kosova iu bashkua shteteve evropiane në synimin e përbashkët drejt

trendëve më të reja në sferën e edukimit.

Fenomeni i ndërlidhur ngushtë me globalizmin është "mësimi gjatë gjithë jetës" që në gjuhën angleze quhet "life-long learning". Ky fenomen i cili në shtetet e zhvilluara është paraqitur në vitet e 70-ta, në Kosovë ka bërë jehonë në dekadën e fundit dhe si i tillë ka sfiduar dhe vazhdon të sfidojë mjaft sistemin tradicional të edukimit në vendin tonë. Në gjuhën shqipe është përdorur një thënie: "Njeriu mëson sa të jetë gjallë", në kohën moderne kjo thënie është transformuar në definicionin edukativ: "mësim gjatë gjithë jetës" – "life-long learning".

PSE "MËSIMI GJATË GJITHË JETËS?"

Sipas trendëve të edukimit, individët në botë duhet të përvetësojnë njohuri të reja gjatë gjithë jetës. Ndryshe mund të thuhet se mësimi gjatë gjithë jetës fillon që nga vitet e para të shkollimit. Në kontekst të kësaj fryme të re të edukimit, njerëzit duhet të kuptojnë që është me rëndësi të mësojnë si të bëhesh kureshtar, por gjithashtu të mësojnë si të kënaqesh kureshtjen.

Ky koncept u krijon njerëzve mundësi që të shndërrohen në hulumtues realë. E gjithë kjo flet për faktin se pse ne – në vendin tonë si dhe në gjithë botën e edukimit nuk po flasim më për edukimin gjatë gjithë jetës por për: mësimin gjatë gjithë jetës.

E TËRË KJO SJELLË KËRKESA TË REJA NË EDUKIMIN E SOTËM

Duke filluar nga cikli i ulët, njerëzit nuk përfitojnë vetëm njohuri, apo më mirë të themi mësojnë, por ata aq më shumë mësojnë se si të mësojnë. Thjeshtë një nxënës nuk mund vetëm të mësojë, por ai duhet të mësojë se si të mësojë. Në kohën e globalizmit kur shoqëritë po ndryshojnë me një intensitet si kurrë më parë, është bërë një domosdoshmëri e individëve të rifreskojnë aftësitë e tyre në mënyrë të vazhdueshme, si në cilësinë e një personi, apo qytetari edhe të një punëmarrësi. Si një person sot mund të hasësh në raporte të reja dhe kultura për të cilat as që ke dëgjuar 30 vite më parë. Si qytetar sot, duhet të merresh me çështje sociale për të cilat njerëzit nuk kanë pasur fare njohuri më parë. Si një punëmarrës, duhet t'i plotësosh disa kërkesa të cilat nuk iu janë imponuar punëtorëve 10 vjet më parë. E tërë kjo ka të bëjë me globalizimin dhe tranzicionin e një ekonomie industriale në një ekonomi të dijes. Ekzistojnë disa rrugë nëpër të cilat mund të kalojë dhe të zhvillohet ky fenomen në një shtet:

1. Modernizimi i kurrikulave të studimit, duke përfshirë lëndë të reja, që në mënyrë të drejt-përdrejt aftësojnë individin për t'iu përshtatur kërkesave të tregut të punës. Shmangia nga sistemi i edukimit klasik, drejt

avancimit të teknikave më të reja të edukimit praktik, do të mundësonte zhvillimin e "mësimi gjatë gjithë jetës" duke i pajisur njerëzit me aftësi që kërkohen dhe pranohen nga punëdhënësit.

2. Ngritja e edukimit profesional, sidomos në vendin tonë, ka shënuar një rënie të thellë në dy dekadat e fundit. Duhet vetëdijësuar të rinjtë që arritja e synimeve në botën industriale nuk bëhet vetëm përmes edukimit të rregullt-formal. Njerëzit duhet t'i zhvillojnë aftësitë e tyre personale për të pasur sukses në gjetjen e vendit të punës si dhe në zhvillimin e mëtejshëm profesional. Ekziston një ngritje e dukshme e fenomenit papunësia, jo pse mungon kualifikimi te të rinjtë, por për shkak të mungesës së njohurive dhe aftësive të cilat do t'i mundësonin ata që të gjejnë dhe mbajnë punën.

3. Ofrimi i mundësive për avancim dhe ngritje profesionale të punëtorëve në vendin e punës dhe jashtë tij. Qeveria e shtetit tonë duhet të krijojë politika të qarta si dhe burime për zbatimin e tyre në mënyrë që t'iu ofrojë njerëzve trajnime profesionale në qendra të dedikuara për ato fusha.

Në gjithë këtë betejë për të zhvilluar dhe modernizuar sistemin e edukimit kundrejt fenomenit të "Mësimi gjatë gjithë jetës", fjalët më poshtë definojnë qartë dhe i përgjigjen pyetjes se çka në të vërtetë "Mësimi gjatë gjithë

jetës" është:

- Ndryshim
- Fleksibilitet
- Orientim praktik
- Ngritje ekonomike
- Zhvillim personal
- Mundësi të reja
- Përfshirje
- Qasje
- Drejtësi në shoqëri
- Autoritet
- Inkuadrim
- Përgjegjësi shoqërore
- Mësim për të mësuar
- Vende të mira pune

Mësimi gjatë gjithë jetës është një karakteristikë esenciale e modernizimit dhe e një rëndësie të veçantë për demokratizimin e vazhdueshëm të të gjitha mekanizmave shoqërorë dhe kulturorë në shoqërinë tonë. Si i tillë, ai mund të fuqizojë dhe të liberalizojë çdo qytetar nga prangat e historisë, traditave dhe kulturave të vjetra. Detyra e jonë si edukatorë, studentë, ose punëtorë është që ta ndryshojmë drejtimin e rrjedhës së mendimit të politikë-bërësve tanë dhe të gjithë opinionit, në mënyrë që ne të gjithë përnjëmend ta shikojmë edukimin në një kontekst të kohëzgjatjes jetësore.

Tash që në Kosovë procesi i privatizimi ka marrë përmasa të mëdha si në fushat tjera edhe në edukim, besoj që është koha adekuate që mësimi t'i dhurohet një koncept i ri në sajë të ekonomisë së re në vendin tonë.

Autorja është mësimdhënëse në UBT dhe udhëheqëse e Zyrës për Sigurimin e Cilësisë



Fituesi i vërtetë në Bastore

Nuk janë fitues të vërtetë ata që luajnë bastore, por vetë bastoret. Vetëm për ndeshjet e "Ligës së Kampionëve", një bastore ka pasur të hyra prej 65.000 euro, ndërsa për fituesit janë ndarë 6.000 euro...

FISNIK GASHI
PAJTIM THAOI

STUDENTË TË VITIT TË I, NË UBT

Kosova ka krizë të rëndë ekonomiko-sociale, e cila çdo ditë po thellohet më shumë. Kjo krizë nuk ka zgjidhje përmes bastoreve dhe kazinove pa një ekonomi të mirëfilltë për zhvillimin e vendit dhe mundësi për punësim. Institucionet e Kosovës duhet që urgjentisht ta zvogëlojnë numrin e këtyre "Bizneseve" dhe të bëjnë fushatë kundër tyre. Bastoret dhe të gjitha lojërat e fatit janë "kancer" për Kosovën. Njerëzit duhet të vetëdijesohen se fitimi bëhet me punë e djersë e jo me tikteta, baste dhe kazino. Kjo metodë e mjerë na shpie drejtë shkatërrimit, bankrotimit moral dhe financiar. Njerëzit për fat të keq, e më shumë rinia, nuk po i vizitojnë teatrot, galeritë, ndeshjet sportive, por vërshojnë drejt bastoreve duke menduar se aty është fati i tyre. Bastore ka në tërë botën, ato janë legale dhe njerëzit luajnë me dëshirën e tyre, por në Kosovë bastoret janë shenja mjerimi dhe shkatërrimi. Shkojnë aty njerëzit e profileve të ndryshme prej fëmijëve e deri tek pensionistet. Sido që të jetë një interesim kaq i madh për të luajtur në bastore nuk dihet se nga vjen, ndoshta kushtet e rënda ekonomike e kanë bërë të



vetën që njerëzit fitimin ta kërkojnë në bastore, por një është e sigurt se fitues më të mëdhenj janë pronarët e bastoreve. Sipas informatave tona jozyrtare për ndeshjet e "Ligës së Kampionëve", vetëm një bastore ka pasur të hyra prej 65.000 euro, ndërsa për fituesit janë ndarë vetëm 6.000 euro. Me ligj është e ndaluar që fëmijët nën moshën 18 vjeçare nuk iu lejohet hyrja në bastore. E tek ne ata hyjnë e dalin sa herë që ata kanë dëshirë. Lëshohet ora e mësim, nuk i përfundojnë detyrat hynë në bastore duke menduar se do të fitojnë, por aty është humbja e tyre. Prindërit janë ata që duhet të kujdesen për sjelljen e fëmijëve të tyre. Për dallim nga lojërat e tjera të fatit, basti është shumë trans-

parent, e vënë bastin dhe e shikon ndeshjen në TV. Bastoret më së shumti vizitohen të mërkurave, të shtunave dhe të dielave, por jo vetëm këto ditë. Provojnë fatin për të fituar ndonjë euro dhe duke treguar se janë parashikues të mirë. "Mjetet" e basteshinjeve janë: një makiato para vetës, një cigare e ndezur si dhe fletushkat e tyre. Në kokat e tyre sillen kombinimet nga më të ndryshmet, (1, X, 2, 1-1, 1-2, 2-2, 2-1...), të cilat duhet të plotësohen në tiktetë. Real Madrid, Fc Barcelona, Fc Inter, Fc Arsenal janë që posedojnë më së shumti adhurues dhe gëzohen për fitoret e tyre, por ka edhe nga ata që me padurim e presin dështimin e tyre për të vetmen arsye sepse humbja e tyre u sjellë atyre fitim

të madh. Gjatë vizitës sonë në një bastore i dëgjuam këto biseda në mes të atyre që ishin aty. "Fc Barcelona humbi në terren të vetë! Katastrofë a?!", thotë i mllëfosur një bastexhi. "Jo vetëm Barcelona, por të gjithë kanë qenë katastrofë", shtonë tjetri që gjithashtu kishte humbur bastin e tij. "Unë zakonisht luajë me tri ose katër tikteta ose me 2-3 euro se më shumë nuk kam mundësi", tha Besarti. Takuam edhe një njeri të moshuar që nuk donte të prezantohej, "frikohem nga gruaja tha nëse e merr vesh ajo puna me vjenë piskë". Por ne ishte kjo një arsye interesante. Nuk janë të rralla rastet kur bastoret vizitohen edhe nga futbolistët aktivë që luajnë në elitën e futbollit kosovar. Në vendet me futboll të zhvilluar, një gjë e tillë për futbollistë është e ndaluar, e sidomos vënia e bastit për ekipet ku luajnë. Nëse një gjë e tillë vërtetohet, atëherë futbollisti mund të jetë në telashe shumë të mëdha. Edhe pse ne në kohën sa ishim në lokalit e një bastoreje, një vend shumë i vizituar, nuk pamë asnjë futbollist tek vë bast. Megjithatë, nga bashkëbiseduesit tanë u konfirmua se edhe ata mbushin tiktetën me parashikimet e tyre. Gjithsesi kjo nuk duhet të shi-

het me sy të keq, pasi që futbollit ynë nuk figuron në fletushkat e këtyre bastoreve, andaj edhe është e pamundur që kjo të ndikojë në ndonjë parregullsi në garat tona. Nëse analizojmë mirë këtë gjë, atëherë nuk mund të gjykojmë se vënia e basteve është e dëmshme, apo në njëfarë forme mund të ketë ndikim të keq tek të rinjtë. Përderisa me veprime të tilla, nuk shkohet në ekstrem (shifra të mëdha), lojën në bastore mund ta quajmë edhe si argëtim. Në bastore ofrohet edhe gara e qenve. Derisa ne ishim në një bastore njëri i ri "argëtohej" me qentë, të cilët atij ia "hëngrën" 20 euro, ndërsa pak para se të largohej, tërë mllëfin tij e shfryu me një sharje drejtuar qenve. Sipas statistikës së Administratës Tatimore të Kosovës (ATK), janë të licencuar 285 njësi të bastoreve sportive kurse 10% e tyre nuk janë të licensuara fare. Sipas tyre, 10% nuk paraqet humbje për buxhetin e Kosovës sepse fitimi është shumë i madh. Po e përfundojmë këtë analizë me statistikën e lartpërmendur kur vetëm për një ditë një bastore ka pasur të hyra me vlerë prej 65.000 euro, ndërsa për fituesit vetëm 6.000 euro. Kjo është llogaria më e thjeshtë se kush është fituesi kryesor.

VETËVENDOSJA

LUM GJIKOLLI
KRESHNIK GJIKOKAJ

STUDENTË TË VITIT TË I, NË UBT

Ky punim tregon dy hulumtime të bëra në të kaluarën në lidhje me teorinë e shtetit, motivet dhe sjelljet në raportet ndërkombëtare e të cilat janë: realizmi dhe transnacionalizmi. Në fund, realizmi shpjegon që ligji ndërkombëtar dhe organizatat bëjnë gjëra shumë të vogla dhe afektojnë shumë pak në krahasim me çka do të duhej të duheshin bërë, kurse transnacionalizmi një lëvizje e cila i drejton shtetet të cilat kanë obligime legale ndaj ligjit ndërkombëtar, rregulla të cilat rrjedhin autoritetin e tyre në një komunitet me vlera të përbashkëta. Bashkëpunimi nuk është i mirëpritur vetëm ndërmjet shteteve, por edhe ndërmjet qarqeve të ndryshme të cilat janë të rëndësishme dhe përfituese për popullin, e shpjegojnë transnacionalistët. Në vitet 1990, Administrata e Klintonit artikuloi më shumë politikën e saj të jashtme në terma transnacionalist, duke shprehur opti-

mizmin për emergjencë në transnacionalizëm si teori dominante për marrëdhëniet ndërkombëtare të shekullit XII. Duke shprehur që shtetet prosperuese dhe demokratike janë të pashpresa të luftojnë ndaj njëra-tjetrës, dhe që institucionet ndërkombëtare lejojnë shtetet tjera ti parandalojnë luftërat, duke u koncentruar në marrëdhëniet e mira dhe bashkëpunim. Rruga e ndarjes së ish-Jugosllavisë filloi në vitin 1992 me bisedime jo formale, por rasti u konkretizua edhe më shumë edhe me disa takime zyrtare të mbajtura në Gjenevë dhe Londër në vitin 1992, përkatësisht në vitin 1995 ku përfundon me marrëveshjen e Dayton-it, e cila krijon Këshillin e implementimit të paqes, autoritetin e cili iu dha reprezentuesit special në Bosnjë dhe Hercegovinë.

PRINCIPET E SHKËPUTJES

Shkëputja e shtetit në ligjin ndërkombëtar konsiston në disa rregulla dhe principe të bashkangjitura, të cilat definojnë konsekuencat legale të

ndryshimeve në sovranitetin e një shteti. Regjimet e tilla shpeshin të drejtën dhe obligimet e shtetit që shkëputet. Këto të drejta dhe obligime involvojnë traktate të ndryshme ndërkombëtare, nënshkretësi, tokë shtetërore, borxhe të jashtme, të mbledhurat, tokat private, dhe të gjitha të drejtat të cilat merren me nënshkrimin e marrëveshjes së shkëputjes. Rregullat dhe principet e shkëputjes së shtetit adresohen në baza legale në ndryshimet në sovranitetin e territorit të atij shteti. Ndryshimet në regjimet politike nuk duhet të kenë qasje ilegale në ndryshimet e principeve.

VETËVENDOSJA

Parimi i vetëvendosjes paraqet njërin ndër parimet më të rëndësishme të drejtës ndërkombëtare bashkëkohore. Parimi i vetëvendosjes është formuluar nën ndikimin e doktrinës së të drejtave natyrore të njeriut dhe lidhet me periudhën e kalimit nga feudalizmi në kapitalizëm kur kërkesat e borgjezeve drejtohen kah afirmi-

mi i sovranitetit kombëtar dhe krijimi i shteteve të pavarura kombëtare, që implikonte të drejtën e popullit për ta përcaktuar rregullimin politik dhe statusin shtetëror.

PARIMI I VETËVENDOSJES DHE ÇËSHTJA SHQIPTARE NË ISH-JUGOSLLAVI.

Parimi i vetëvendosjes së popujve ka hasur në përkrahje të arsyeshme në qarqet shken-core, por edhe në shtetet demokratike dhe në popuj nën sundim të huaj. Kjo vjen edhe për shqiptarët të cilët më së shumti kanë qenë të goditur me ndarjet territoriale në kontinentin evropian. Shumë terri-tore kompakte janë shkëputur trugut kombëtar me kufij të cilët i kanë vënë shtetet imperiale në kundërshtim të plotë me parimin kombëtar edhe të drejtën për vetëvendosje. Këtë fakt nuk e fshehin madje as disa autorë serb të cilët pranojnë shprehimisht se aneksimi i Kosovës nga Serbia dhe Mali i Zi në 1913 është bërë në kundërshtim me aspiratat e shqiptarëve që kishin shprehur

në lëvizjen nacionalçlirimtare 1878-1912. Shqiptarët në Jugosllavi pas luftës së Parë botërore trajtoheshin si pakicë kombëtare por ishin të privuar nga të gjitha të drejtat e parapara me sistemin e Lidhjes së Kombeve. Ata ishin ekspozuar shtypjes më brutale dhe presionit më të vrazhdë për t'u shpërngulur, shkëmbëtarizuar ose asimiluar. Kështu Kosova ishte shndërruar në një vend mundimi të tmerrshëm të popullit që kanosej me zhdukjen e popullatës shqiptare. Për këtë arsye shqiptarët dhe të viseve të tjera të ish-Jugosllavisë i kishin përqaftuar dhe mbështetur shpresat e veta për zgjidhjen e çështjes kombëtare në parimin kombëtar ose në kartën e Atlantikut. E drejta ndërkombëtare përcakton se me vetëvendosje të popujve ose të kombeve nënkuptohet e drejta e popujve, përkatësisht e kombeve të përcaktojnë statusin e vet politik dhe ekonomik në planin ndërkombëtar dhe rendin politik ekonomik dhe shoqëror në planin e brendshëm.



INTERNATIONAL UNIVERSITY EDUCATION
FOR BUSINESS AND TECHNOLOGY

Kolegji i akredituar nga AAK dhe i licencuar nga MASHT

Top Education for Top students

**Apply
Now**



STUDIME UNIVERSITARE NDERKOMBETARE

- Menaxhment, Biznes dhe Ekonomi
- Shkenca Kompjuterike dhe Inxhinieri
- Menaxhment i Mekatronikës
- etj...



HULUMTIM DHE ZHVILLIM

- Arkitekturë, Ndërtimtari dhe
Planifikim Urban
- Zhvillim Ekonomik
- Teknologji
- Studime Europiane



TRAJNIME

- Menaxhment dhe Ndërmarrësi
- Financa, Banka dhe Kontabilitet
- Marketing dhe Shitje
- Gjuhë të huaja...



CERTIFIKIME

- ISO 9001, ISO 17024
- CISCO
- IPMA
- Ciceron Turistik

Zgjidh me të mirin, që të bëkesh me të miri!

web: www.ubt-uni.net • email: info@ubt-uni.net • Tel: 038 541 400